

STEYR Impuls CVT s výkonem až 200 koní

SPRÁVNÝ **IMPULS** PRO VAŠI FARMU



Radost se odlišit.

STEYR
TRAKTOREN

TRAKTOR **TĚLEM** I DUŠÍ

Vynaložili jsme úsilí, abychom stvořili kompaktní šestiválcový traktor, který si snadno poradí se všemi operacemi.

Výsledek: IMPULS CVT, traktor, na který se můžete spolehnout

STEYR Impuls CVT není pouze stroj. Je to váš nový parťák. Zastane veškerou práci na farmě a stane se vaší srdeční záležitostí. Modelová řada Impuls CVT je k dostání s vysoce výkonným šestiválcovým motorem o jmenovitém výkonu až 200 koní, inovativní plynulou převodovkou S-Control™ CVT nebo vysoce komfortní kabinou pro pohodlnou a ničím nerušenou práci. S novým Impulsem jste v dobrých rukou za všech okolností - dává vám svobodu věnovat se práci srdcem a duší. Umožní vám ponořit se plně a nerušeně do práce.

» Prímo před vámi. Aby dodal ten správný impuls vaší farmě.



04 – 05
Novinky

22 – 23
4WD a bezpečnost

06 – 07
IMPULS CVT
na první pohled

24 – 25
Precizní technologie
S-Tech

08 – 09
Balíčky výbavy

26 – 27
Telematika FieldOps™

10 – 15
Kabina

28 – 29
Služby STEYR

16 – 17
Motor

30 – 31
Specifikace

18 – 19
Převodové ústrojí CVT

20 – 21
Přední a zadní
tříbodový závěs

VYSOKÝ KOMFORT JE **STANDARDEM**



Nový prémiový komfort

Vzduchové odpružení kabiny STEYR je součástí standardní výbavy s balíčkem Exklusiv a přináší prémiový zážitek. Únava se snižuje během dlouhých dní v terénu i v dopravě.



Vlastní nastavení S-TRONIC

Individuálně nastavuje plynulé převodové ústrojí S-Control™ CVT podle vašich aktuálních operací.



Nové logické uspořádání

Připojení a odpojení nářadí je snadné díky novému logickému systému uspořádání. Se zvedací kapacitou přes osm tun a připojením ISOBUS III zvládá IMPULS CVT každé nářadí.



Perfektní souhra

Ať už pracujete kolem farmy nebo na poli, nová řada čelních nakladačů STEYR S Loaders dokonale odpovídá vašemu traktoru a výzvám, které před vámi stojí při každodenní práci.

PRACUJTE S VÁŠNÍ



Nízká hladina hluku 69 dB(A) pro práci bez stresu a nerušené telefonování.



Až 20 pracovních LED světlometů pro perfektní osvětlení 360°.



Ergonomické ovládání pomocí nové loketní opěrky s Multicontrollerem.



Perfektní jízdní komfort díky sedadlu Dual-Motion, odpružené kabině a přední nápravě.



Silný, úsporný a ekologický: šestiválcové motory o výkonu až 200 k splňují emisní normy EU Stupně V.



S-TRONIC pro automatické řízení jízdní strategie je propracovanější a nabízí možnost individuálního nastavení.



S-Control™ CVT: plynulé převodové ústrojí s maximální mechanickou účinností.



50 km/h již při úsporných 1 550 min⁻¹.



Aktivní klidová regulace pro zastavení ve svahu bez použití provozních brzd.



Souvratová automatika Easy-Tronic II pro automatizaci pracovních operací. Nezávislá na čase a dráze.



Třírychlostní zadní vývodový hřídel a přední s 1000 ot/min s režimem Power nebo režimem Eco šetřícím pohonné hmoty.



Maximální zvedací síla: vzadu až 8 257 kg, vpředu 3 568 kg.



Patentovaný brzdový systém S-Brake pro maximální bezpečnost obsluhy.



Příprava pro čelní nakladač přímo z výroby. Funkce QuickTurn II s plnou aretací kol pro práci s čelním nakladačem.



Kombinace pneumatik a kol pro každé použití.



Impuls CVT podporuje ISOBUS II a ISOBUS III.



Precizní zemědělství S-Tech: plně automatické otáčení pomocí S-Guide a S-Turn II.



FieldOps™ pro vzdálené sledování, správu a řízení farmy, vozového parku a dat.



IMPULS CVT ALL INCLUSIVE

Skvěle vybaven

STEYR Impuls CVT je k dispozici celkem ve třech výbavách Power, Exklusiv a Kommunal, které přinášejí to nejlepší z řady Impuls CVT. Můžete si rychle a snadno vybrat výbavu, která padne přímo vám.

Jednotlivé výbavy mohou být změněny ze strany výrobce bez předchozího upozornění. Pro více informací prosím kontaktujte svého autorizovaného dealera.

Power

Evoluce komfortu a výkonu

Přední tříbodový závěs je standardem u výbavy Power. Umožňuje rychlé připojení a odpojení nářadí, čímž se zvyšuje produktivita. Umožňuje připojení dodatečného neseného nářadí.



» KLÍČOVÉ VLASTNOSTI

- ▶ Elektrohydraulické rozvaděče a výkonný hydraulický systém (140 l/min nebo 160 l/min na přání)
- ▶ 3rychlostní vývodový hřídel (540/540E/1000 nebo 540E/1000/1000E)
- ▶ Elektronická parkovací brzda
- ▶ Kabina STEYR Deluxe nebo Active Luxury s klimatizací, sedadlem spolujezdce a odpružením
- ▶ Přední tříbodový závěs (na přání přední závěs + PTO)
- ▶ Odpružení přední nápravy
- ▶ S-TECH 700 Plus displej
- ▶ Standardní řízení nebo příprava na navigační systém STEYR S-GUIDE na přání
- ▶ ISOBUS II nebo III

Exklusiv

Špičkový výkon a vynikající komfort obsluhy

Vzduchové odpružení kabiny je standardem u výbavy Exklusiv a zajišťuje prémiový komfort. Únava řidiče během dlouhých dní na poli i silnici se výrazně snižuje.



» KLÍČOVÉ VLASTNOSTI

- ▶ Elektrohydraulické rozvaděče a výkonný hydraulický systém 160 l/min
- ▶ 3rychlostní vývodový hřídel (540/540E/1000 nebo 540E/1000/1000E)
- ▶ Kabina STEYR Deluxe nebo Active Luxury s klimatizací, sedadlem spolujezdce a odpružením
- ▶ Přední tříbodový závěs (na přání přední závěs + PTO)
- ▶ Odpružení přední nápravy
- ▶ S-TECH 700 Plus dotykový displej
- ▶ Příprava na navigační systém STEYR S-GUIDE
- ▶ ISOBUS II nebo III

UŽIJTE SI **KOMFORT** A ERGONOMII NA MAXIMUM



Dokonalá viditelnost. Ve dne i v noci.

STEYR Impuls CVT poskytuje perfektní a ničím nerušený výhled kolem celého traktoru díky panoramatické 4sloupkové kabině s velkými okny, jednomu velkému čelnímu sklu s vysokou viditelností. Balíček pracovních LED světlometů zajišťuje jedinečnou viditelnost i v noci. Ve standardu je traktor vybaven 6 LED pracovními světly vepředu na střeše, 6 LED světly zezadu a dalšími 4 LED světly na kapotě. Nabízíme možnost dalších 4 LED světel na každém sloupku kabiny, vepředu či vzadu. Intenzita světla jednotlivých světlometů 2 000 lumenů dělá z noci den a zajišťuje přesnou a efektivní práci.

Prémiový komfort

Štíhlá kapota poskytuje optimální výhled na pracovní plochu. IMPULS CVT poskytuje perfektní viditelnost i na zadní zavěs a zařízení. Vyhřívanými širokoúhlými teleskopickými zrcátky můžete pohodlně sledovat i širokozáběrové stroje. Střešní okno poskytuje nerušený výhled na čelní nakladač. Nový dole umístěný stěrač stírá o 60 % více plochy ve srovnání s předchozími modely.

» KLÍČOVÉ VLASTNOSTI

- ▶ 4sloupková kabina
- ▶ Nízká hladina hluku 69 dB(A)
- ▶ Sluneční clona na čelním i zadním skle
- ▶ Až 20 pracovních LED světlometů
- ▶ Vpředu a vzadu integrovaná kamera pro lepší viditelnost při práci s nářadím

Perfektní pracovní prostředí

Kabina IMPULS CVT nabízí pracovní prostor, na který se můžete plně spolehnout ve všech situacích: nízká hladina hluku pouhých 69 dB(A), ergonomické ovládání, automatická klimatizace, odpružení kabiny, přední odpružená náprava, sedadlo řidiče Dual-motion pro maximální pohodlí.

» KLÍČOVÉ VLASTNOSTI

- ▶ Nízká hladina hluku 69 dB(A)
- ▶ Mechanické nebo vzduchové odpružení kabiny
- ▶ Automatická klimatizace
- ▶ Rádio s prémiovými reproduktory
- ▶ Handsfree pro nerušené telefonování
- ▶ Držák tabletu a telefonu včetně zásuvek
- ▶ Dostatek úložného místa a chladicí box



POWER

- ▶ Sedadlo řidiče Dual-Motion s dynamickým systémem tlumení
- ▶ Vyhřívání sedadla
- ▶ Otočná opěrka hlavy
- ▶ Pasivní odvětrávání pomocí zásobníku s aktivním uhlím
- ▶ Kožený volant
- ▶ Kobereček STEYR



EXKLUSIV

Navíc oproti kabině Power

- ▶ Kožené sedadlo řidiče Maximo-Evolution
- ▶ Odvětrávání sedadla
- ▶ Aktivní odpružení s automatickým nastavením
- ▶ Kožené sedadlo spolujezdce

IMPULS CVT VE VAŠICH RUKOU

Perfektní pracovní klima

V pohodlném kabině IMPULS CVT máte vše plně pod kontrolou. 12 volně programovatelných menu umožňují rychlý přístup ke klíčovým funkcím IMPULS CVT prostřednictvím monitoru S-TECH 700 Plus. Na středu loketní opěrky STEYR Multicontroller je intuitivní ovládací panel, který umožňuje ovládat veškeré funkce traktoru a získat z něho to nejlepší.

1 Volně konfigurovatelný

Ergonomická loketní opěrka s Multicontrollerem je vybavena konfigurovatelnými tlačítky, která mohou být ovládána i prostřednictvím monitoru S-TECH 700 Plus. To umožňuje ovládat více funkcí samotného traktoru a ISOBUS pomocí jedné ruky.

2 Pokročilý joystick pro čelní nakladač

Dokonale integrovaný pokročilý elektronický joystick umožňuje přesné ovládání jízdy vpřed a vzad a ovládání převodovky. Joystick je také z výroby připraven pro integraci třetí a čtvrté funkce pro čelní nakladač.

» KLÍČOVÉ VLASTNOSTI

- ▶ Dotykový monitor S-TECH 700 Plus
- ▶ Ergonomické ovládání pomocí páky Multicontroller
- ▶ Joystick a ovládací páka pro vnější přední a zadní okruhy
- ▶ Přední a zadní vývodový hřídel
- ▶ ICP – panel intuitivního ovládání
- ▶ ECO-Drive™ duální ruční plyn
- ▶ Ovládání hydraulického systému
- ▶ Ovládání ISOBUS Aux-N

SKVĚLÝ VÝKON, NÍZKÁ SPOTŘEBA

Šestiválcová síla

Nejinteligentnější využití výkonu. Motory v modelech IMPULS CVT jsou nejlepší ve své třídě. Ziskovost, produktivita, ochrana životního prostředí a ultramoderní energetický management se spojují do dokonalé symbiózy. Díky jedinečné technologii úpravy spalin HI-eSCR2 je optimalizována spotřeba paliva a zlepšuje se výkon a odezva motoru. Optimální doba vstřiku paliva bez recirkulace výfukových plynů znamená, že nedochází k přetěžování motoru ani chladicího systému. Díky tomu jsou servisní intervaly 750 hodin skutečností. Systém také nevyžaduje filtr pevných částic, což snižuje náklady na údržbu.

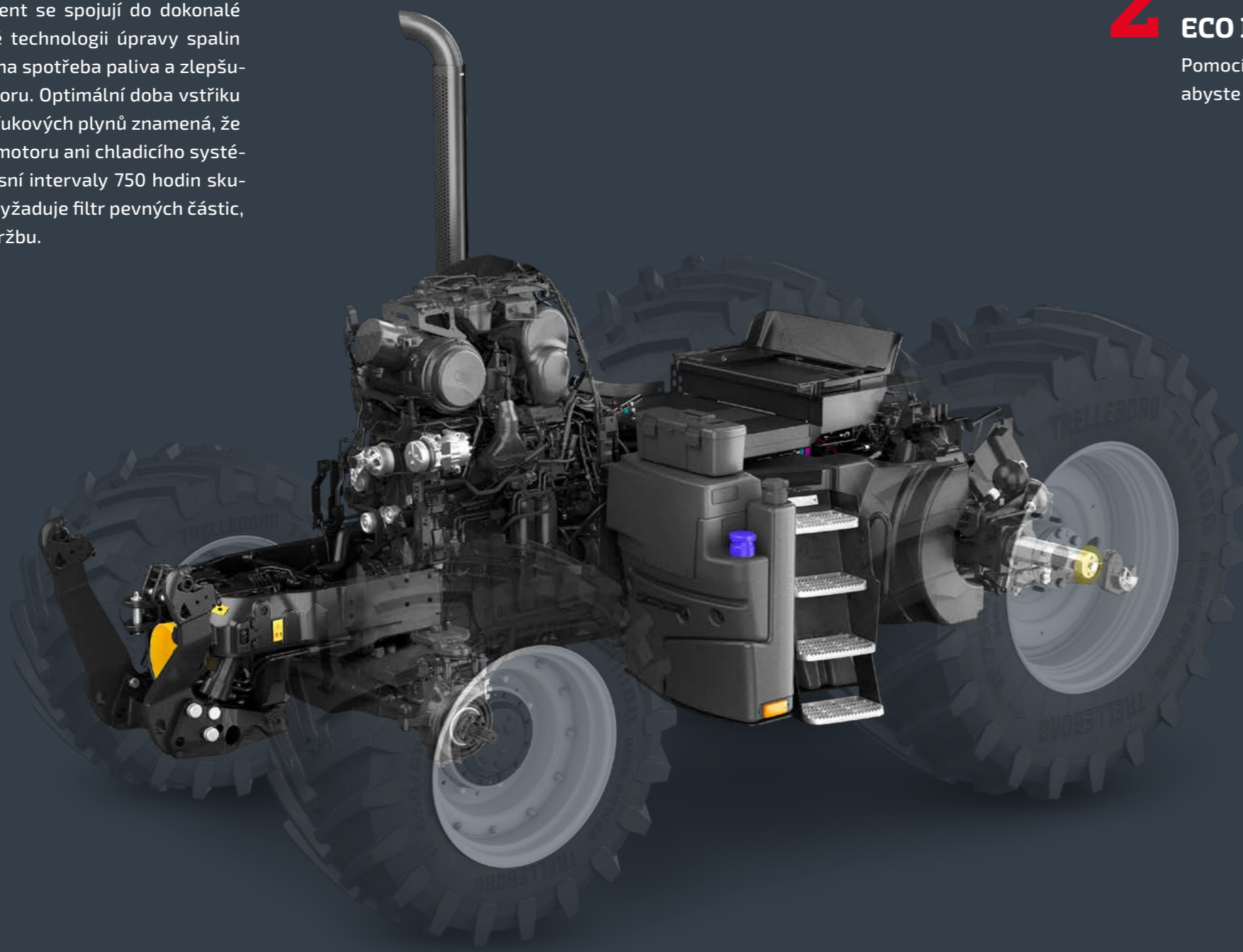

ECO DRIVE

Dvojitý ruční plyn umožňuje individuální nastavení minimálních a maximálních otáček motoru, úpravu charakteristiky traktoru podle požadovaného úkolu a minimalizaci spotřeby paliva.

1 REŽIM POWER – tahové operace a doprava

Využití plného potenciálu motoru.

2 ECO REŽIM – ekonomika tahových operací a dopravy

Pomocí pravé páky ručního plynu můžete omezit maximální otáčky motoru, abyste šetřili palivo.

3 VÝVODOVÝ HRÍDEL

Levou pákou ručního plynu nastavíte požadované otáčky motoru (PTO). Pravá páka ručního plynu určuje otáčky motoru, na které lze motor snížit, než převodové ústrojí sníží pojezdovou rychlost.

» KLÍČOVÉ VLASTNOSTI

- ▶ 6válcový motor s turbodmyčadlem a mezichladičem plnicího vzduchu
- ▶ Objem motoru 6,7l
- ▶ Jmenovitý výkon: 150 - 180 k, Max. výkon: 165 - 200 k
- ▶ Vysoký maximální točivý moment až 940 Nm
- ▶ Technologie HI-eSCR2 od FPT plní emisní normu EU Stage V
- ▶ Řízení motoru a převodového ústrojí S-TRONIC
- ▶ Motor je plně kompatibilní s palivy HVO (biosyntetická nafta)
- ▶ Zvýšení točivého momentu o 46 %
- ▶ Prodloužené servisní intervaly motoru (750 hodin)
- ▶ Reverzní ventilátor
- ▶ Výfuková brzda motoru
- ▶ Palivová nádrž o objemu 330 litrů pro práci po celý den

DŮVĚRA JE SKVĚLÁ. **S-TRONIC** JE LEPŠÍ.

Převodové ústrojí S-Control™ CVT

Maximální točivý moment při minimální spotřebě pohonných hmot, elektronické řízení, které umožňuje ještě rychlejší změnu směru jízdy, a aktivní klidová regulace pro bezpečné zastavení při velkém stoupání: CVT převodovka S-Control™ s plynulou změnou převodového poměru je leaderem ve věci komfortu a efektivity.

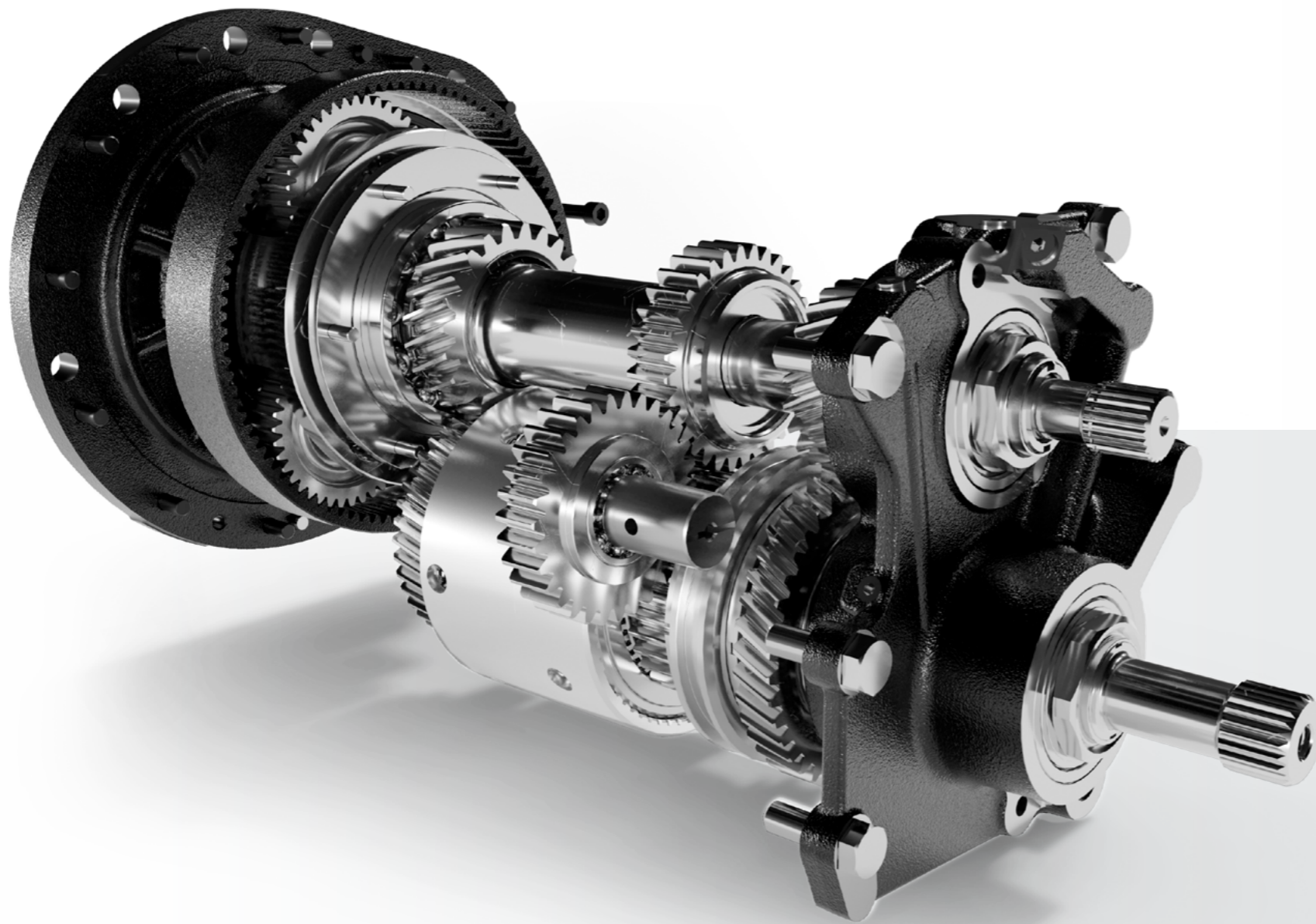

Vlastní nastavení S-TRONIC

Individuálně nastavuje plynulé převodové ústrojí S-Control™ CVT podle vašich aktuálních operací.



» KLÍČOVÉ VLASTNOSTI

- ▶ Plynule z 0 na 40 km/h nebo 50 km/h
- ▶ 50 km/h při snížených otáčkách motoru
- ▶ 2 body 100% mechanické účinnosti
- ▶ Aktivní klidová regulace
- ▶ DKT – Dvouspojková technologie
- ▶ Funkce Kick-Down
- ▶ Management řízení motoru a převodového ústrojí S-Tronic
- ▶ Plynulé převodové ústrojí CVT
 - Zrychlení/zpomalení
 - Reverzace
 - Pohyb pedálu
 - Odezva točivého momentu motoru

PORADÍ SI S **KAŽDÝM** **NÁŘADÍM**

Plně vybaven

Přední tříbodový závěs STEYR se zvedací kapacitou 3 568 kg si poradí i s tím největším nářadím. Na přání je dostupný přední vývodový hřídel, který nabízí 1 000 ot/min již při otáčkách motoru 1 895 min⁻¹, což přináší optimální poměr výkonu. Připojení nářadí je nyní ještě bezpečnější a jednodušší díky volnému přístupu k ovladačům. Volitelná kamera poskytuje perfektní viditelnost na nářadí při práci přímo z kabiny.

PŘEDNÍ VÝVODOVÝ HŘÍDEL

- ▶ Perfektně integrovaný
- ▶ 1000 ot/min
- ▶ Management předního vývodového hřídele
- ▶ Progresivní pozvolný rozjezd
- ▶ Elektrohydraulické zvedání při zatížení

PŘEDNÍ ZÁVĚS

- ▶ Maximální zvedací kapacita 3 568 kg
- ▶ Ve standardu 7pólová zásuvka a 40 A konektor
- ▶ Externí ovládací prvky pro bezpečné připojení



Plný výhled

Přední kamera vám poskytne lepší viditelnost při práci s předním nářadím.

NÁROČNÁ PRÁCE? **ULEHČETE SI JI**

Vždy v dobrých rukou

STEYR Impuls CVT je vybaven hydraulickým systémem, který je založen na axiálním čerpadlu s výkonem až 160 l/min, a až 8 nezávislými rozvaděči vnějších okruhů hydrauliky, které mohou být nastaveny individuálně. To zaručuje vynikající odezvu na všechna připojená nářadí. Horní závěs poskytuje větší stabilitu při připojení těžkého nářadí a zároveň poskytuje obsluze možnost kontroly přímo z kabiny. Zadní vývodový hřídel je dostupný třírychlostní.

ZADNÍ ZÁVĚS

- ▶ Zvedací kapacita až 8 257 kg
- ▶ Vylepšený horní závěs pro lepší stabilitu a indikátor pozice
- ▶ Hydraulický systém CCLS s kapacitou hydrogenerátoru až 160 l/min
- ▶ Regulace zvedacího ústrojí (EHR)
- ▶ Ride Control - dynamické tlumení vibrací
- ▶ Až osm rozvaděčů vnějších okruhů hydrauliky (pět na zádi, tři mezinápravové)
- ▶ Deska Power Beyond
- ▶ Snadné nastavení pomocí dotykového monitoru S-TECH 700 Plus

ZADNÍ VÝVODOVÝ HŘÍDEL

- ▶ Elektrohydraulické spuštění při zatížení
- ▶ Management zadního vývodového hřídele
- ▶ Progresivní pozvolný rozjezd
- ▶ Externí ovládací prvky na obou zadních blatnících
- ▶ Vývodový hřídel s otáčkami: 540/540E/1000 nebo 540E/1000/1000E



Snadné ovládání

Externí ovládání na obou zadních blatnících pro snadné připojení nářadí.



Snadné nastavení

System vás přivede přímo do nabídky nastavení pro konfiguraci loketní opěrky s Multicontrollerem.



BEZPEČNOST A KOMFORT NA **PRVNÍM MÍSTĚ.**

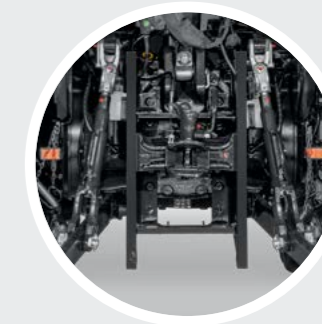

Široké možnosti pro připojení
Usnadňuje připojení kloubového hřídele
k vývodovému hřídeli.



Automatický etážový závěs
Spojka tažného zařízení se otevírá
přímo z kabiny.



Kulový závěs K80
Ideální pro těžké přepravní operace.

Odpružená přední náprava

Zajišťuje více komfortu, lepší trakci a bezpečnost.



Perfektní trakce

Díky vynikajícímu poměru výkonu a hmotnosti jsou traktory IMPULS CVT silné na poli i na silnici. Dokonalá souhra všech komponentů zajišťuje jedinečný zážitek z jízdy nové generace.

» KLÍČOVÉ VLASTNOSTI

- ▶ Automatický pohon všech kol a uzávěrka diferenciálu
- ▶ Odpružení přední nápravy
- ▶ Různá řešení pro závěsy dle konkrétní operace
- ▶ Kombinace pneumatik a ráfků pro každou operaci

PRECIZNOST, KTERÁ POSUNE VAŠI PRÁCI O KROK NAPŘED

Přesnost až na 1,5 cm

Automatický systém řízení S-GUIDE založený na DGPS zajišťuje rovnoběžné navigování v liniích, na rovině, zatáčkách i na souvratích. Systém zaručuje 100% pokrytí sítě a využívá revoluční systém RTK pro překlenutí ztrát signálu trvajících až 20 minut. S přesností až 1,5 cm prostřednictvím vlastní rozsáhlé sítě S-Tech RTK+ se nemusíte bát rizika překrytí ani při náročných terénních nebo povětrnostních podmínkách.



S-TECH 700 Plus & ISOBUS

Dotykový monitor S-TECH 700 Plus nabízí efektivní ovládání a správu naváděcích systémů. Zařízení kompatibilní s ISOBUS II mohou být velice snadno připojeny a ovládány pomocí monitoru bez nutnosti další kabeláže.



Snižte své náklady díky sekčnímu ovládání

Technologie automaticky zapíná/vypíná sekce tam, kde jste již provedli pracovní operaci, aby nedocházelo ke zbytečnému překrývání při přejezdech, na souvratích nebo nepravidelných pozemcích. To vede ke snížení vstupních nákladů z důvodu eliminace opětovného setí nebo opakované aplikace postřiků.

» KLÍČOVÉ VLASTNOSTI

- ▶ Široký výběr přesností signálu (EGNOS, Range Point RTX, S-TECH 1, 2, 3 a S-TECH RTK+)
- ▶ Na přání vysoce přesný RTK+ signál s přesností až 1,5 cm
- ▶ Překlenutí ztráty signálu X-FILL po dobu až 20 minut
- ▶ Dotykový monitor S-TECH 700 Plus
- ▶ Kompatibilní s ISOBUS II a ISOBUS III
- ▶ Integrovaný systém automatického řízení S-GUIDE
- ▶ S-TURN II pro automatické otáčení na souvratí

O KROK NAPŘED I NA SOUVRATÍCH

Perfektní otáčení

Souvratová automatika Easy-Tronic II je navržena pro maximální úlevu obsluhy při otáčení na souvrati a při dalších pracovních úkonech. Technologie S-TURN II v kombinaci s Easy-Tronic II zajišťuje kompletní automatizaci pracovních operací. Řízení, poloměr otáčení, rychlost a ovládání náradí jsou automatizovány a optimalizovány během práce. To vede k vyšší efektivitě a většímu pohodlí.



EASY-TRONIC II A S-TURN II

- ▶ Plná automatizace pracovních procesů
- ▶ Během pracovních operací nebo stání můžete nahrávat a programovat
- ▶ Možnost programování založeného na čase, vzdálenosti a zahájení pracovního úkonu
- ▶ Zapnutí sekvencí pomocí Multicontrolleru III, monitoru S-TECH 700 nebo panelu intuitivního ovládání (ICP)
- ▶ S-TURN II pro automatické otočení na souvrati
- ▶ Kompatibilní s ISOBUS II a III

ISOBUS a IMPULS CVT

Pomocí ISOBUS II a III a monitoru STEYR S-TECH 700 Plus může připojené náradí ovládat určité funkce traktoru STEYR Impuls CVT jako je jízda dopředu a hydraulický systém. Díky tomu dochází k maximalizaci produktivity a zajištění plynulosti pracovních operací během dlouhých dní.



TECHNOLOGIE, KTERÉ VÁS POSUNOU KUPŘEDU

Telematika FieldOps™

FieldOps™ vám umožňuje vzdáleně monitorovat a spravovat vaši farmu, vozový park a data. Tím vám pomáhá optimalizovat výkon, produktivitu a flexibilitu. Efektivně sledujete své stroje s minimální nebo žádnou prodlevou. Se všemi informacemi na dosah ruky můžete úspěšně řídit svou farmu kdykoli a kdekoli!



Sledujte svou farmu

Monitorování úrody a počasí
Sledování provozu v reálném čase

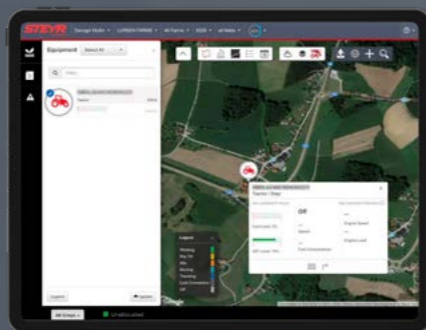

Sledujte svůj vozový park

Monitorování a sledování strojů
Upozornění v reálném čase

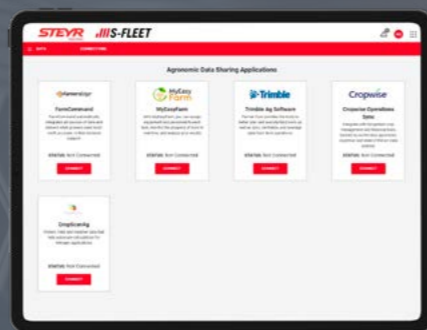

Sledujte svá data

Sdílení dat
Propojení s dalšími značkami



Sledujte vše na jednom místě

Stáhněte si aplikaci STEYR FieldOps™
a získajte přístup do FieldOps™.



» KLÍČOVÉ VLASTNOSTI

- ▶ FieldOps™ telematika pro maximální produktivitu
- ▶ Uživatelsky přívětivé rozhraní
- ▶ Úspora času a nákladů
- ▶ Vizualizace dat zlepšující rozhodování
- ▶ Efektivní sledování polohy a parametrů stroje v reálném čase
- ▶ Aplikace pro správu a podporu
- ▶ Řešení pro různé značky – DATACONNECT

SPECIFIKACE

MODEL	6150 IMPULS CVT	6165 IMPULS CVT	6175 IMPULS CVT
PŘEVODOVÉ ÚSTROJÍ			
S-Control™ CVT Plynulé převodové ústrojí Rychlost jízdy* 0 - 50 km/h ECO nebo 0 - 40 km/h ECO	•	•	•
MOTOR			
Diesellový motor Common rail s technologií HI-eSCR2, 24 ventilů, turbodmychadlem a chladičem plnicího vzduchu, splňuje emisní normu EU Stage V Počet válců / Zdvihový objem [cm ³]	6 / 6 728	6 / 6 728	6 / 6 728
Max. výkon motoru ECE R120 ¹⁾ [kW/k]	121 / 165	110 / 150	132 / 180
Jmenovitý výkon ECE R120 ¹⁾ [kW/k]	121 / 165	147 / 200	132 / 180
Max. výkon motoru ECE R120 ¹⁾ PowerPlus ²⁾ [kW/k]	140 / 190	129 / 175	154 / 210
Jmenovitý výkon ECE R120 ¹⁾ PowerPlus ²⁾ [kW/k]	140 / 190	165 / 225	151 / 205
Otáčky motoru při max. výkonu motoru [min ⁻¹]	1 800 – 1 900	2 200	1 800 – 1 900
Jmenovité otáčky motoru [min ⁻¹]	1 800 – 1 900	2 200	1 800 – 1 900
Max. točivý moment s PowerPlus [Nm při 1500 min ⁻¹]	805	875	940
Max. točivý moment [Nm při 1500 min ⁻¹]	700	770	840
Převýšení točivého momentu OECD Standard / PowerPlus ²⁾ [%]	46 / 44	46 / 44	46 / 44
Palivová nádrž Diesel / AdBlue® [l]	330 / 48	330 / 48	330 / 48
VÝVODOVÝ HŘÍDEL Elektrohydraulická aktivace s řízením pozvolného rozběhu s managementem PTO na přání			
Otáčky výv. hřídele [min ⁻¹] 540 / 540E / 1 000 nebo 540E / 1 000 / 1 000E	• / •	• / •	• / •
Otáčky motoru [min ⁻¹] 1 969 / 1 546 / 1 893 nebo 1 592 / 1 893 / 1 621	• / •	• / •	• / •
Typ vývodového hřídele	1 3/8" 21-drážek / 1 3/8" 6-drážek		
Ot. předního vývodového hřídele* 1 000 při 1 895 otáčkách motoru [min ⁻¹]	•	•	•
HYDRAULICKÝ SYSTÉM			
Regulace zvedacího ústrojí EHR s dynamickým tlumením Ride Control	•	•	•
Max. výkon hyd. systému s řízením tlaku/průtoku Load Sensing	140 l/min • 160 l/min •	•	•
Max. pracovní tlak [bar]	210	210	210
Max. zvedací síla zadního tříbodového závěsu [kg]	8 257	8 257	8 257
Rozvaděče vnějších okruhů	vzadu, lze nakonfigurovat až 5 elektrických	•	•
	mezinápravové, až 3 elektrické	•	•
Typ zadního závěsu Kat. II/III s rychloupínací koncovkou	•	•	•
Integrovaný přední závěs* max. zvedací kapacita [kg]	3 568	3 568	3 568

MODEL	6150 IMPULS CVT	6165 IMPULS CVT	6175 IMPULS CVT
POHON VŠECH KOL			
Elektrohydraulické spínání pohonu všech kol	•	•	•
PŘEDNÍ NÁPRAVA/ŘÍZENÍ			
Systém odpružení přední nápravy	•	•	•
Systém řízení Hydraulický, se snímáním zatížení	•	•	•
Volant Nastavitelná výška a sklon	•	•	•
Natáčení předních kol Při rozchodu kol ²⁾ 1 829 mm [°]	55	55	55
Min. poloměr otáčení při rozchodu kol ²⁾ 1 829 mm [m]	5,45	5,45	5,45
BRZDY			
Brzdové kotouče v olejové lázni, hydraulicky ovládané	•	•	•
Brzda všech kol s Opti-Stop	•	•	•
Dvouokruhový vzduchový brzdový systém	•	•	•
Patentovaný brzdový systém S-Brake	•	•	•
PNEUMATIKY			
Max. pneumatiky³⁾	Přední	600/65 R28	600/65 R28
	Zadní	710/70 R38	710/70 R38
HMOTNOST			
Min. hmotnost* Standard / Odpružená přední náprava [kg]	6 480 / 6 782	6 480 / 6 782	6 480 / 6 782
Přípustná celková hmotnost [kg]	11 500	11 500	11 500
ROZMĚRY³⁾			
Max. délka s předními a zadními spojkami [mm]	5 316		
Min. šířka přes zadní blatníky - úzké/rozšířené blatníky [mm]	2 060 / 2 476		
Výška [mm]	3 026		
Rozvor [mm]	2 789		
Min. - max. rozchod předních kol [mm]	1 325 – 2 285		
Min. - max. rozchod zadních kol [mm]	1 430 – 2 230		

• Standard • Na přání – NEDOSTUPNÉ

*Podle specifických národních zákonných předpisů a specifikací

¹⁾ ECE R120 odpovídá ISO 14396 a 97/68EC

²⁾ PowerPlus je k dispozici na základě definovaných předpokladů pro přepravu a PTO

³⁾ Se standardními pneumatikami

⁴⁾ Jiné pneumatiky na vyžádání



AGROTEC
Group



AGRICS

 zdmusil@agrics.cz
 +420 601 321 597
www.agrics.cz