



OPTUM AFS CONNECT™

250 – 270 – 300



CASE IH



OPTUM AFS CONNECT

VYROBENO PRO OPRAVDOVÉ **PROFESIONÁLY**.

DALŠÍ ÚROVEŇ **PRODUKTIVITY**

- Telematika AFS Connect – stěžejní funkce řady traktorů Optum AFS Connect
- Rozšířené servisní funkce
 - diagnostika a vzdálený servis
 - vzdálený přístup k monitoru
 - vzdálená aktualizace softwaru a firmwaru
- Platforma MyCase IH

DALŠÍ ÚROVEŇ **PROAKTIVITY**

- Zdokonalená ovládací loketní opěrka Multicontroller
- Intuitivní operační systém AFS Vision Pro s monitorem s vysokým rozlišením AFS Pro 1200
- Nový centrální ovládací enkoder pro snadnou navigaci v systému a jeho konfiguraci
- Programovatelná tlačítka, kde lze naprogramovat na více než 100 funkcí
- Nová přístrojová deska s vysokým rozlišením umístěná na sloupku A
- Bezklíčový vstup do kabiny a imobilizér pro ochranu proti krádeži

DALŠÍ ÚROVEŇ **PROFITABILITY**

- Hospodárné, spolehlivé motory s jmenovitým výkonem 250 a maximálním 313 koní
- Optimální účinnost – 50 km/h při 1.600 ot/min (CVXDrive)
- Velký výběr dostupných pneumatik až do průměru 2,15 m
- Hydrogenerátor s průtokem až 220 l/min
- Zadní zvedací ústrojí se zvedací silou až 11.058 kg

NOVÁ ÚROVEŇ **POPRADEJNÍ PÉČE**

- Balíček **SAFEGUARD CONNECT** na 3 roky obsahuje tyto položky:
 - Prodlouženou záruku na 3 roky/3.000 hodin
 - Předplacenou telematiku AFS Connect na 3 roky
 - Službu **MAXSERVICE** 24 hodin /7 dnů v týdnu
 - předsezonní prohlídky **ZDARMA** na 3 roky
 - praktické školení obsluh



OBSAH

OPTUM AFS CONNECT – VYROBENO PRO OPRÁVDOVÉ PROFESIONÁLY	02 – 03
DALŠÍ ÚROVEŇ PRODUKTIVITY	06 – 09
PERFEKTNÍ TRAKTOR PRO KAŽDOU POTŘEBU – BALÍČKY ADVANCED NEBO PRO FESSIONAL	10 – 11
KABINA	12 – 25
MOTOR, PŘEVODOVKA, PODVOZEK	26 – 35
VÝVODOVÝ HRÍDEL A HYDRAULIKA	36 – 41
AFS & AFS CONNECT & HMC II	42 – 49
SLUŽBY	50 – 53
TECHNICKÉ ÚDAJE	54 – 55

DALŠÍ ÚROVEŇ **PRODUKTIVITY**

Přelomový traktor pro velké projekty.

OPTUM AFS CONNECT BYL VŽDY PRVNÍ VOLBOU PRO OPRAVDOVÉ PROFESIONÁLY: SE SVÝMI SILNÝMI, ALE PŘESTO ÚSPORNÝMI MOTORY S VÝKONEM AŽ 313 KONÍ, PLYNULOU PŘEVODOVKOU CVXDRIVE A KOMPAKTNÍ VELIKOSTÍ NASTAVIL OPTUM NOVÉ STANDARDY PRO VÝKONNÉ TRAKTORY. NYNÍ PODNIKÁME DALŠÍ DŮLEŽITÝ KROK DO DIGITÁLNÍ BUDOUCNOSTI PRECIZNÍHO ZEMĚDĚLSTVÍ.

POZVEDNĚTE SVOJI FARMU NA DALŠÍ ÚROVEŇ

Optum AFS Connect má zcela novou kabinu a inovativní softwarová řešení. Vedoucí pracovníci a obsluha strojů na farmě mohou bezdrátově přenášet informace mezi traktorem, telefonem, tabletem nebo stolním počítačem. Díky telematice AFS Connect můžete s podporou všech dostupných dat provádět správná rozhodnutí ve správný čas, kdekoli a z jakéhokoli zařízení. Zvyšte efektivitu svých činností a zůstaňte přitom stále na poli.

PROFITUJTE Z NAPROSTÉ SVOBODY

Koncepce AFS Vision Pro s inovativní dotykovou obrazovkou AFS Pro 1200 a funkcí Bluetooth patří ke standardnímu vybavení nových traktorů Optum AFS Connect. Byla vyvinuta ve spolupráci se zemědělci na celém světě pro zajištění maximální uživatelské přívětivosti a produktivity.

MODEL	Jmenovitý výkon dle ECE R120 ¹⁾ při 2 200 ot/min (kW/k)	Maximální výkon dle ECE R120 ¹⁾ při 1.800 ot/min (kW/k)	Max. průtok čerpadla standardní (na přání) (l/min)	Zvedací kapacita (kg)	Rozvor náprav (mm)
Optum 250 CVXDrive	184/250	201/273	165/–	11.058	2.995
Optum 270 CVXDrive	199/271	212/288	165/220	11.058	2.995
Optum 300 CVXDrive	221/300	230/313	165/220	11.058	2.995

¹⁾ ECE R120 odpovídá ISO 14396 a 97/68/EC



1 NOVÁ KONCEPCE OVLÁDÁNÍ

- Loketní opěrka Multicontroller s integrovaným monitorem s vysokým rozlišením AFS Pro 1200 HD
- Otočný ovladač „enkoder“ pro rychlý přístup k menu a nastavení
- Barevný provozní monitor na pravém A sloupku pro rychlý přehled

2 PŘIJÍMAČ AFS VECTOR PRO

- Nejmodernější generace přijímače satelitního signálu pro nevyšší přesnost

3 NEJVYŠŠÍ JÍZDNÍ KOMFORT

- Komfortní odpružení kabiny
- Aktivní sedadlo řidiče s tlumením kmitů
- Odpružená přední náprava s nastavením úrovně pružení

4 BALÍČEK LED OSVĚTLENÍ 360°

- Můžete pracovat, kdykoli potřebujete, 22 pracovních LED světel promění noc v den

5 ÚČINNÝ PŘENOS VÝKONU

- CVXDrive – vysoce účinná plynulá převodovka 50 km/h ECO s funkcí Active Hold Control

6 MOTOR

- 6válcový přeplňovaný vznětový motor s mezichladičem a variabilním turbodmyčadlem
- Zaměřeno na životní prostředí: všechny modely Optum splňují přísné emisní normy Euro Stage V
- Bez recirkulace výfukových plynů a jejich externím chlazením
- Reverzibilní ECO ventilátor udržuje čisté chladiče
- Prodloužený servisní interval 750 hodin



JEŠTĚ SILNĚJŠÍ. JEŠTĚ CHYTŘEJŠÍ. JEŠTĚ LEPŠÍ.

Nový Optum AFS Connect je lepší ve všech ohledech.

OPTUM DOKÁŽE POZVEDNOUT VAŠI FARMU NA VYŠŠÍ ÚROVEŇ. DÍKY NOVÉMU OPERAČNÍMU SYSTÉMU AFS VISION PRO MÁTE VŠE NA DOSAH RUKY PRO ZVÝŠENÍ EFEKTIVITY SVÉHO HOSPODAŘENÍ. PRECIZNÍ ZEMĚDĚLSTVÍ, PERSONALIZOVANÁ NASTAVENÍ A ŘEŠENÍ KONEKTIVITY – TO VŠECHNO OBSAHUJE INTUITIVNÍ SYSTÉM, KTERÝ JE VELKÝ KUS PŘED OSTATNÍMI.

SWOBODNĚ SI ZVOLTE ZPŮSOB HOSPODAŘENÍ

I když zemědělstvím žijete, je potřeba si zachovat potřebnou míru svobody. AFS Connect vám dává svobodu být přesně tam, kde potřebujete, ať je to jiné pole, nebo fotbalový zápas vaší dcery. Náhled řidiče si můžete vzít kamkoli sebou. Integrovaná telematická řešení propojují váš provoz, váš vozový park a vaše data. Využívejte data, když už je vytváříte, k informovanému manažerskému rozhodování – z kanceláře, z terénu nebo ze silnice.

POSUŇTE SE NA DALŠÍ ÚROVEŇ

Kompletně přepracovaný interiér se vyznačuje prémiovými materiály a nastavuje nové standardy kvality v segmentu traktorových kabin. Ovládací prvky jsou ergonomicky uspořádané, a dokonce i loketní opěrku Multicontroller lze výškově a podélně nastavit. Mysleli jsme i na detaily: 5 V USB porty, 12 V napájecí zásuvky, vysoce kvalitní zvukový systém 4.1 se subwooferem, spousta úložného místa, plnohodnotná lednička a zásuvka na 230 V. Prostě jako doma.

PŘESNĚ TO, CO POTŘEBUJETE

Řidiči traktoru Optum AFS Connect ocení přehlednost dotykového monitoru AFS Pro 1200 HD. Upravte si uživatelské rozhraní tak, abyste na něm měli funkce, které potřebujete. S dálkovým ovladačem dodávaným na přání se kabina zamyká a odemyká stejně jako vaše auto. Součástí dálkového ovládání je i imobilizér. Váš traktor je tak dokonale chráněný proti krádeži.



PERFEKTNÍ TRAKTOR PRO KAŽDOU POTŘEBU

Vstupte do další úrovně **PROFESIONALITY**.

VÁŠ STROJ, VAŠE VOLBA. VYBERTE SI Z NAŠÍ NABÍDKY VÝBAVOVÝCH BALÍČKŮ ADVANCED NEBO PRODESSIONAL NEBO SVŮJ OPTUM AFS CONNECT DLE VLASTNÍ KONFIGURACE.

ADVANCED

Vyspělé funkce pro každodenní práce:

- Plynulá převodovka CVXDrive (možnosti 40 km/h ECO nebo 50 km/h ECO)
- Elektricky ovládané vnější okruhy hydrauliky a výkonný hydrogenerátor (165 l/min nebo 220 l/min)
- 4 rychlostní vývodový hřídel (540/540E/1.000/1.000E)
- Elektronická parkovací brzda ve standardu
- Automatická klimatizace, sedadlo spolujezdce a odpružení kabiny
- Odpružení přední nápravy s možností nastavení tuhosti
- Intuitivní dotykový monitor AFS Pro 1200
- Pokročilý souvratový management (HMC II), automatické navádění AccuGuide a telematika AFS Connect
- ISOBUS třídy II nebo na přání třídy III

PROFESSIONAL

Objevte plný potenciál vašeho traktoru:

- Plynulá převodovka CVXDrive (možnosti 40 km/h ECO nebo 50 km/h ECO)
- Elektricky ovládané vnější okruhy hydrauliky a výkonný hydrogenerátor (165 l/min nebo 220 l/min)
- 4 rychlostní vývodový hřídel (540/540E/1.000/1.000E)
- Elektronická parkovací brzda ve standardu
- Automatická klimatizace, sedadlo spolujezdce a odpružení kabiny
- Odpružení přední nápravy s možností nastavení tuhosti
- Intuitivní dotykový monitor AFS Pro 1200
- Vyspělé funkce joysticku jsou ve standardu
- Pokročilý souvratový management (HMC II), automatické navádění AccuGuide a telematika AFS Connect
- Power Beyond deska pro hydrauliku

Výbavové balíčky může Case IH změnit bez předchozího upozornění. Ohledně nejnovější konfigurace se prosím obraťte na vašeho autorizovaného prodejce.





KDYŽ JE VÁM DOBŘE, PRÁCE JDE KRÁSNE

Pracoviště jako komfortní zóna.

Dostatek místa pro práci a pocit komfortu bez starostí: Posadte se do velké, luxusní, kabiny traktoru Optum AFS Connect s intuitivním ovládáním. Použitím vysoce kvalitních materiálů, zaměřením na vynikající řemeslné zpracování a zvláštním smyslem pro každý detail přinášíme komfort na nejvyšší úrovni. Využijte výhody chytrých a praktických řešení úložných prostorů, nového operačního systému AFS Vision Pro, monitoru s vysokým rozlišením, optimalizované loketní opěrky Multicontroller a mnoha dalších.



PRVOTŘÍDNÍ KOMFORT DOTAŽENÝ K DOKONALOSTI

Inovativní kabina jako žádná jiná.

ÚPLNĚ NOVÁ KABINA TRAKTORU OPTUM AFS CONNECT JE DŮKAZ NAŠÍ VÁŠNĚ PRO ŠPIČKOVOU TECHNOLOGII S BEZKONKURENČNÍ ÚROVNÍ KVALITY.

MAXIMÁLNÍ PRODUKTIVITA – I PO SETMĚNÍ

Některé dny jsou delší než jiné. Když musíte pracovat v noci, tak vám 22 výkonných výkonných LED pracovních světel jasně osvětlí okolí traktoru v rozsahu 360°. Chytrá funkce „follow me home“ zpožděného zhasnutí světel vám i po opuštění kabiny svítí na cestu domů.



POSAĎTE SE DO OPRAVDOVÉHO „KŘESLA“

Nové, vyhřívané a odvětrané červené kožené sedadlo traktoru Optum AFS Connect je navrženo pro pohodlnou práci v létě i v zimě. Samo si vás zváží a zajistí dokonalé tlumení kmitů při jízdě. Kdo ho vyzkoušel, už nechce měnit.

DÁLKOVÉ OVÁDÁNÍ A IMOBILIZÉR

Case IH nabízí na přání dálkové ovládání pro vstup do kabiny. Kromě zamykání a odemykání kabiny stisknutím tlačítka je do něj integrován i immobilizér. Váš traktor je tak dokonale chráněný před neoprávněným použitím.





VLASTNOSTI KABINY

- Nové odkládací prostory
- Nové vstupní schůdky s osvětlením
- Nový držák monitorů, mobilu a tabletu
- Nové vedení kabelů přes zadní okno
- Nový vysoce kvalitní sound systém
- Nový přední stěrač
- Nová přední a zadní kamera
- Větší plocha prosklení díky většímu rámu kabiny
- Nový displej na A-sloupku
- Nejlepší výhled kolem dokola v rozsahu 360°



LEPŠÍ VÝHLED DOZADU S NOVÝMI ZRCÁTKY

Vyhřívaná, dvojitá zpětná zrcátka nově nabízí možnost elektrického vysouvání z kabiny. Řidič si je snadno upraví pro zlepšení viditelnosti na široké nářadí. Případně je zasune, aby zabránil poškození od překážek kolem cesty.

VÝHLED 360° DÍKY KAMEROVÉMU SYSTÉMU

Optum AFS Connect lze na přání vybavit předními a zadními kamerami. K dispozici je i bezdrátová kamera, kterou je možné namontovat například na nářadí, aby předávala obraz přímo do monitoru AFS 1200.

NÍZKÁ HLADINA HLUKU

Díky mimořádně nízké hladině hluku pouhých 66 dB(A) bude práce příjemná i ve dlouhém pracovním dni.

POHODLNĚJŠÍ VSTUP DO KABINY

Nové vstupní schůdky jsou širší než dříve a osvětlené. Jednotlivé stupně jsou vyrobené z litiny pro dlouhou životnost a snadno čistitelné.

KOMFORT ODPRUŽENÉ NOVÉ ÚROVNĚ

Nové modely Optum AFS Connect přináší opět výrazně vyšší komfort jízdy. Odpružená přední náprava a kabina umožňuje individuální nastavení tuhosti pružení.

STUDENÉ NÁPOJE PRO HORKÉ DNY

Pod sedadlem spolujezdce je integrovaná plnohodnotná lednička pro chlazení nápojů a jídla. Lze do ní umístit i láhev o objemu 2,5 l.

SUBWOFER PRO KVALITNÍ ZVUK

Optum AFS Connect má prvotřídní sound systém se 4 reproduktory a výkonným subwooferem. V traktoru si užijete stejnou kvalitu hudby jako v luxusním autě.

ZCELA NOVÁ KLIMATIZACE A VENTILACE VZDUCHU

Dále jsme zdokonalili klimatizace a průtok vzduchu v kabině. Klimatizace nové generace má více výdechů kolem dokola kabiny, je výkonnější a má i čidlo intenzity slunečního světla. V kabině vám bude dobře při jakémkoliv počasí.



VYBERTE SI KABINU DLE PŘÁNÍ: DELUXE NEBO DELUXE S KŮŽÍ

Vítejte v prémiové třídě.

U traktorů Optum AFS Connect jsou na výběr různé balíčky čalounění kabiny. Bez ohledu na to, zda si vyberete balíček kabiny **Komfort paket**, **Deluxe**, **Deluxe kožený** nebo **Aktivní kožený paket**, získáte prémiové pracovní prostředí splňující vaše provozní potřeby. Poprvé v traktorové branži jsou v kabině použity vysoce kvalitní měkčené plasty. Žádný jiný traktor se ani nepřibližuje provoznímu komfortu a ergonomice nové loketní opěrky Multicontroller, ze které můžete ovládat všechny důležité funkce svého stroje.

Balíček výbavy kabiny Deluxe, který je standardem pro Českou a Slovenskou republiku, přináší vysokou úroveň komfortu pro náročné zákazníky. Díky jeho široké výbavě vám nabídne vše pro maximální produktivitu bez únavy i v dlouhých pracovních dnech. Lze ho doplnit nebo rozšířit o kožený paket.

KOMFORT PAKET

- Standardní volant
- Deluxe látkové sedadlo
- Látkové sedadlo spolujezdce
- Gumová podlaha kabiny
- Standardní rádio
- Přední sluneční clona
- Manuálně nastavitelná zrcátka

DELUXE* NEBO DELUXE KOŽENÝ PAKET

- Odpružení kabiny s nastavením tuhosti
- Kůží potažený volant
- Aktivní látkové sedadlo nebo kožené sedadlo s vyhříváním
- Rádio s Bluetooth se 4 hi-fi reproduktory
- Sluneční clona vpředu a vzadu
- Elektricky nastavitelná a mechanicky výsuvná širokoúhlá zpětná zrcátka (dvojitá)
- Přední a zadní kamera (na přání)
- Přídavné USB zásuvky, 3 pinové napájecí zásuvky, zásuvka na 230 V

* Deluxe je standard pro Českou republiku a Slovensko.

AKTIVNÍ KOŽENÝ PAKET

Pro ty, kdo chtějí více.

Pro ty, kteří chtějí to nejlepší, nabízí Case IH kabinu s Aktivním koženým paketem. Odvětrané prémiové kožené sedadlo, kůží potažený volant, kožené sedadlo spolujezdce, kožený potah palubní desky a koberečky na podlaze vám dávají pocit ryziho luxusu. Součástí tohoto balíčku jsou také elektricky vysouvatelná zrcátka a také přední a zadní kamera. Řidiče určitě z výbavy nejvíce potěší luxusní sedadlo Maxximo Evolution. Disponuje aktivním systémem pružení, který dokáže redukovat až 65 % vibrací. Jízdní zážitek s ním je opravdu bezkonkurenční. Sedadlo si samo řidiče zvaží a přizpůsobí tlumení jeho váze. V horkých dnech přijde vhod aktivní provětrávání. V zimě vás potěší dvoustupňové vyhřívání.

AKTIVNÍ KOŽENÝ PAKET:

- Odpružení kabiny s nastavením tuhosti
- Kůží potažený volant
- Prémiové kožené sedadlo s aktivním odpružením, vyhříváním a ventilací
- Kožené sedadlo spolujezdce
- Prošívaný koberec s logem CASE IH
- Rádio s Bluetooth se 4 hi-fi reproduktory
- Sluneční clona vpředu a vzadu
- Elektricky nastavitelná a elektricky vysouvaná širokoúhlá zpětná zrcátka
- Přední a zadní kamera (na přání)
- Ambientní osvětlení
- Přídavné USB zásuvky, 3 pinové napájecí zásuvky, zásuvka na 230 V



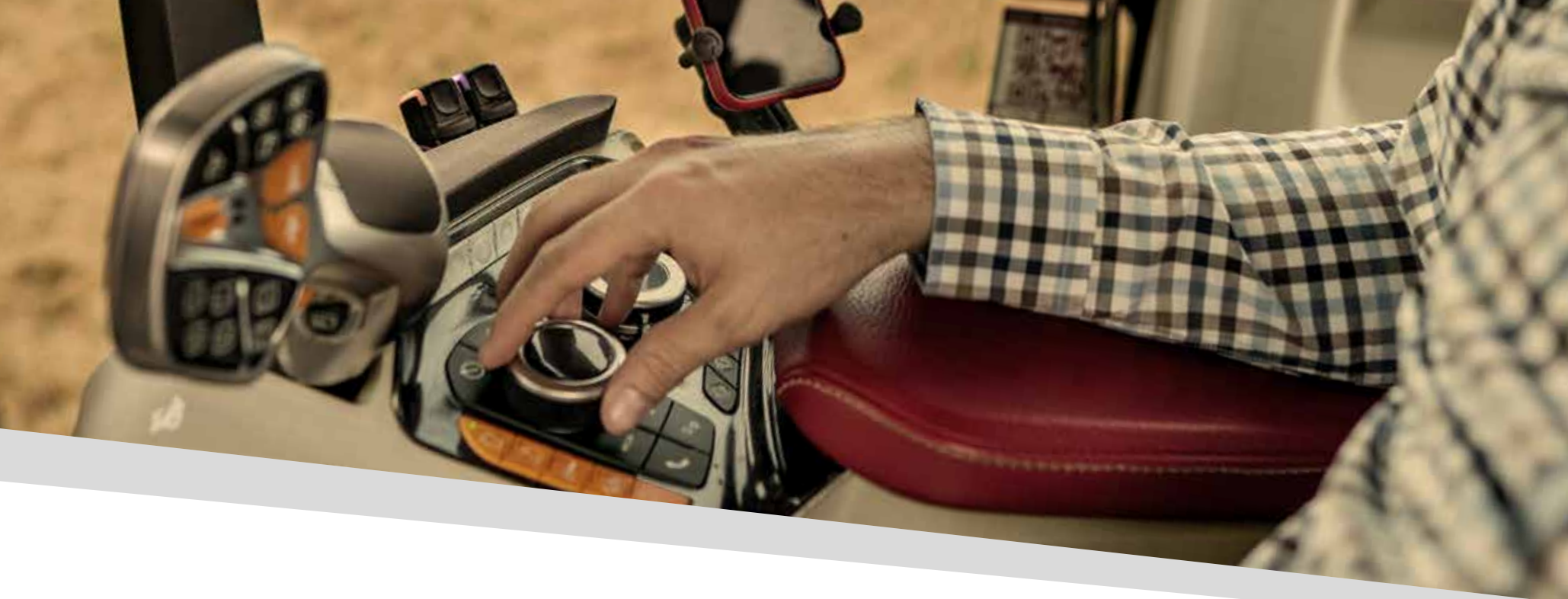

PRODUKTIVITA SNADNO A JISTĚ

Chytré ovládání jen několika pohyby.

Každý den na vás čeká mnoho úkolů. Proto jsme přišli s řešením, jak vám každodenní práci můžeme ještě více usnadnit: novou, inovativní loketní opěrkou Multicontroller. Umožňuje rychlé přestavení preferencí při výměně řidičů nebo změnách práce. 95 % nejběžněji používaných funkcí ovládáte pouhým dotykem prstů. Mnoho funkcí lze ovládat buď přes dotykovou obrazovku, nebo personalizovat pomocí nového otočného ovladače pracujícího způsobem otoč a stiskni.

IDEÁLNÍ ŘEŠENÍ PRO VŠECHNY

Polohu inovativní loketní opěrky lze upravit ve čtyřech směrech tak, aby vyhovovala všem řidičům.



MONITOR JE OTOČNÝ
V ÚHLU 52 STUPŇŮ,
MŮŽETE JEJ MÍT PŘÁVĚ TAM,
KDE HO POTŘEBUJETE.

- 1 **NOVÝ 12" MONITOR AFS PRO 1200**
s dotykovou obrazovkou a Bluetooth® – ovládaný novým operačním systémem AFS Vision Pro: jako když používáte chytrý telefon nebo tablet
- 2 **LOKETNÍ OPĚRKA MULTICONTROLLER**
Nejnovější generace tradiční loketní opěrky CASE IH nabízí dokonale intuitivní ovládání ultra moderního traktoru
- 3 **OPERAČNÍ SYSTÉM S INTEGROVANÝM OTOČNÝM OVLADAČEM**
Snadné ovládání a navigace na monitoru AFS
- 4 **KONFIGUROVATELNÁ TLAČÍTKA 1 – 4**
- 5 **KONFIGUROVATELNÁ TLAČÍTKA 5 – 8**
- 6 **PŘEDPROGRAMOVANÁ TLAČÍTKA**
- 7 **KONFIGUROVATELNÉ, BAREVNĚ PODSVÍCENÉ**
Páky elektrohydraulických ventilů vnějších okruhů hydrauliky (EHR)
- 8 **MULTIFUNKČNÍ PÁKA**
Přibližuje 95 % běžně používaných ovladačů konečkům vašich prstů

MULTICONTROLLER = MULTI **PROGRESS**

Adaptabilita a komfort.

V DOSAHU VAŠICH PRSTŮ

Ergonomický Multicontroller byl inovován tak, aby zahrnoval konfigurovatelné funkce traktoru. Loketní opěrka je snadno v dosahu a je na ní více funkcí, než tomu bylo kdykoli dříve, včetně ovládání předních i zadních ventilů vnějších okruhů hydrauliky, všech nastavení převodovky a ISOBUS funkcí.



1 AKTIVACE NAVIGACE ACCUGUIDE

2 KONFIGUROVATELNÁ TLAČÍTKA PODLE PREFERENCÍ JEDNOTLIVÝCH ŘIDIČŮ

Čtyři volně konfigurovatelná tlačítka na ovladači Multicontroller lze obsadit jakoukoli funkcí podle osobních preferencí, takže máte všechno na dosah. Vyberte si z nastavení motoru, elektrických rozvaděčů vnějších okruhů hydrauliky, přesného zemědělství, převodovky, topení a klimatizace, telefonu a dalších!

3 ZMĚNA JÍZDNÍHO ROZSAHU (TEMPOMATU)

4 REVERZACE – POWERSHUTTLEE

Změnu směru můžete provádět na Multicontrolleru stejně jako pákou pod volantem.

5 KONFIGUROVATELNÉ ROZVADĚČE VNĚJŠÍCH OKRUHŮ HYDRAULIKY

4 tlačítka v sekci vnějších okruhů hydrauliky je možno přiřadit kterémukoli okruhu. Tlačítkem „shift“ vzadu se aktivuje plovoucí poloha.

6 PŘEDNÍ A ZADNÍ TŘÍBODOVÝ ZÁVĚS

Přední tříbodový závěs se ovládá současným stiskem tlačítka „shift“

7 ROLOVACÍ KOLEČKO PRO NASTAVENÍ CÍLOVÉ RYCHLOSTI

8 SOUVRAŤOVÁ AUTOMATIKA HMC II

9 ISOBUS

11 tlačítek s tímto symbolem lze používat pro ovládání ISOBUS funkcí



DOKONALÝ KONCEPT PRO VYSOKÉ POŽADAVKY

Chytré pomůcky pro každou situaci.

EXKLUZIVNÍ OTOČNÝ OVLADAČ

Zabudovaný otočný ovladač „enkoder“ umožňuje procházet menu monitoru a snadno provádět různá nastavení přímo z loketní opěrky. Stiskem ovladače se otevře menu nastavení pro:

- hydraulický systém
- motor
- vývodový hřídel
- rádio a mobilní telefon
- pracovní světla
- tříbodový závěs
- systém klimatizace a topení

Ergonomicky navržený ovladač umožňuje rychlé a snadné nastavení klíčových funkcí i při jízdě na nerovném povrchu na poli

DISPLEJ NA A-SLOUPKU

Na nově navrženém barevném displeji na A-sloupku se řidiči zobrazuje přehled nejdůležitějších údajů týkajících se stavu paliva, hladiny AdBlue, teploty chladicí kapaliny, převodovky, zadního závěsu, otáček vývodového hřídele a pojezdové rychlosti. Jeho štíhlá konstrukce se ideálně vejde do prostoru A-sloupku, takže nepřekáží výhledu přes čelní sklo nebo boční okno.

NEJDŮLEŽITĚJŠÍ FUNKCE

Ovládací panel na loketní opěrce byl zcela přepracován. Tlačítka jsou seřazená do skupin a barevně odlišená, abyste je dokázali snadněji rozeznat. Například tlačítka funkcí týkajících se převodovky a motoru jsou oranžová, zatímco tlačítka pro vývodový hřídel jsou žlutá.

KABINA



MONITOR AFS PRO 1200 S DOTYKOVOU OBRAZOVKOU

Univerzál s vysokým rozlišením.

MONITOR AFS
PRO 1200



NASTAVENÍ PRÁVĚ PRO VÁS

Monitor AFS Pro 1200 vám poskytuje přehled všech funkcí traktoru. Je snadné optimalizovat hydrauliku, vývodový hřídel, motor a převodovku. Pro ovládání všech funkcí traktoru prostě použijte otočný ovladač Case IH a programovatelná tlačítka.



VIDEO VSTUP

Na monitoru se může zobrazovat živé video až ze čtyř kamer. Z továrny může být nainstalovaná jedna kamera vpředu a jedna vzadu. K dispozici je i bezdrátová kamera, kterou je možné namontovat například na záď velkých strojů, jako jsou přívěsy nebo lisy. Díky tomu je couvání s velkým nářadím snadnější než kdykoli dříve.



SVOBODA AUTOMATIZACE S HMC II

V traktorech Optum CVXDrive AFS Connect je standardem nejmodernější souvratová automatika HMC II pro automatizování opakujících se procesů. Pro zvýšení produktivity je možné zaznamenat proces v reálném čase během práce, nebo zadat příkazy na monitoru AFS. Šetřete drahý čas na souvratu a soustředíte se na svoji práci.



VŠE JE VIDĚT

Monitor s vysokým rozlišením AFS Pro 1200 budete umět ovládat stejně snadno jako svůj chytrý telefon. Každý řidič si může nakonfigurovat a uložit submenu a programovatelná tlačítka podle svých potřeb.

VŠE POD KONTROLOU

Díky němu může každý řidič využít celý potenciál stroje bez obtěžujícího překonfigurování preferencí.

SVOBODA OVLÁDÁNÍ

ISOBUS je moderní rozhraní mezi traktorem a nářadím, které umožňuje zobrazovat provozní obrazovky nářadí na monitoru AFS Pro 1200. Nepotřebujete další monitor a šetříte tak peníze. ISOBUS III umožňuje pracovnímu stroji ovládat některé prvky nebo funkce traktoru, například vnější okruhy hydrauliky, vývodový hřídel, polohu zadního třibodového závěsu a pojezdovou rychlost.



SVOBODA VOLBY

Monitor AFS Pro 1200 vám umožňuje vybrat si z více než 100 funkcí a přiřadit je k volně programovatelným tlačítkům. Funkce jako hlasitost rádia, otáčky ventilátoru klimatizace nebo zvednutí a ukončení telefonních hovorů pak lze snadno ovládat pomocí naprogramovaných tlačítek na víceúčelovém ovladači Multicontroller nebo integrovaném ovládacím panelu ICP.



VÝKONOSTNÍ MONITOR

Monitor rovněž zaznamenává celkové výkony a denní statistiky. Všechny údaje jsou zasílány z monitoru AFS Pro 1200 k další analýze přímo na vaši platformu MyCase IH.





NAVRŽENÝ PRO TVRDOU PRÁCI

Objevte další úroveň ziskovosti!

Pouze to nejlepší je dost dobré: Motor, převodovka a podvozek traktoru Optum AFS Connect nastavují nové standardy ve výkonu, efektivitě a ekologičnosti. Díky brilantní konstrukci není problém ani s tím nejtěžším nářadím. Užijte si jízdu a vždy chraňte svoji půdu – s maximální trakcí bez prokluzu.

VSTUPE DO BUDOUCNOSTI: NASTARTUJTE MOTOR

Poháníme pokrok vpřed!

ŠPIČKOVÉ MOTORY FPT SI VYVÍJÍME A VYRÁBÍME SAMI. V TRAKTORECH OPTUM AFS CONNECT DOSAHUJÍ JMENOVITÉHO VÝKONU 250 AŽ 300 KOŇÍ. PATENTOVANÝ, VYSOCE ÚČINNÝ SYSTÉM ÚPRAVY VÝFUKOVÝCH PLYNŮ HI-ESCR2 SPLŇUJE EVROPSKÉ EMISNÍ NORMY STAGE V, PŘI ZACHOVÁNÍ MÁXIMÁLNÍHO VÝKONU MOTORU A NEJNIŽŠÍ MOŽNÉ SPOTŘEBY PALIVA.

INTELEKTUÁLNÍ, HOSPODÁRNÝ A VÝKONNÝ

Šestiválcový motor FPT se zdvihovým objemem 6,7 litru a vysokotlakým vstřikováním Common Rail je optimalizován jak pro polní práce, tak i pro silniční přepravu. Jedinečná konstrukce bloku motoru a olejové vany byla navržena speciálně pro těžké aplikace. Díky inteligentnímu systému řízení spolupráce motoru a převodovky APM pracuje výkonný motor při nízkých otáčkách, a tak přináší novou úroveň efektivity pohonu

PŘIPRAVENÝ NA KAŽDOU VÝZVU

Velký rozsah otáček s konstantním výkonem a vynikající nárůst krouticího momentu o 40% zaručují snadné zvládnutí i nejtěžších situací. Motor traktoru Optum 300 poskytuje maximální krouticí moment 1.282 Nm již při 1.400 ot/min,

což chrání jeho komponenty a udržuje spotřebu pohonných hmot na velmi nízké úrovni.

VÝKONNÉ TURBO S VARIABILNÍ GEOMETRIÍ

Lopatky turbodmychadla eVGT se nastavují elektronicky v závislosti na zatížení a otáčkách motoru. Výsledkem je optimální plnicí tlak. Optimalizované spalování současně zajišťuje větší krouticí moment a nízkou spotřebu pohonných hmot.

PŘÍVĚTIVÝ PRO ÚDRŽBU Z KAŽDÉHO ÚHLU POHLEDU

Běžnou údržbu zvládnete snadno díky kapotě, jež se zvedá jako jediný kus zcela nahoru. Palivová nádrž má neuvěřitelnou kapacitu 630 litrů, takže můžete pracovat celý den bez přestávek pro tankování.

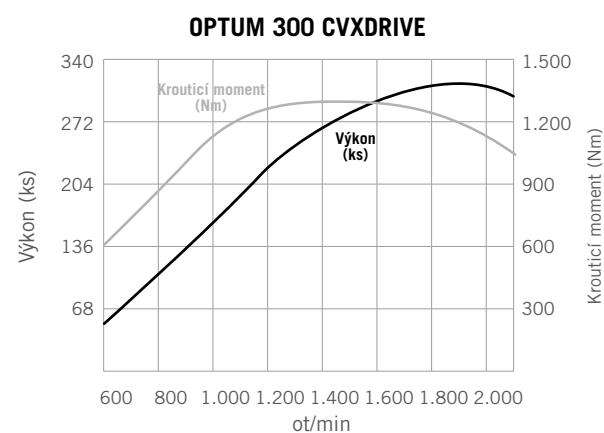

BEZÚDRŽBOVÝ
SYSTÉM DODATEČNÉ
ÚPRAVY VÝFUKOVÝCH
PLYNŮ

SCHVÁLENO PRO
PALIVO HVO



SERVISNÍ INTERVAL
PRODLOUŽENÝ O 25%
(750 HODIN)

NA PŘÁNÍ S REVERZIBILNÍM
ECO VENTILÁTOREM

FPT
POWERTRAIN TECHNOLOGIES
HI-eSCR2

VÝHODY

- Motor FPT se jmenovitým výkonem od 250 do 300 koní plní emisní normu Stage V
- Úprava výfukových plynů Hi-eSCR bez filtru pevných částic
- Turbodmychadlo eVGT pro rychlejší odezvu motoru a zvýšený krouticí moment
- Systém automatického řízení produktivity (APM) a ECO Drive pomáhají snížit spotřebu paliva
- Reverzní ventilátor s variabilními lopatkami na přání
- Palivová nádrž s kapacitou 630 litrů a nádrž na AdBlue o objemu 96 litrů
- Na přání vysoce výkonná motorová brzda s automatickým režimem
- Servisní interval 750 hodin



PLYNULÁ PŘEVODOVKA – TRVALE ÚČINNÝ

Perfektní spolupráce motoru a převodovky šetří pohonné hmoty.

PLYNULÁ PŘEVODOVKA CVXDRIVE VÁM PRO KAŽDOU PRÁCI ZAJISTÍ POJEZDOVOU RYCHLOST, KTEROU POTŘEBUJETE

SÍLA ZKUŠENOSTI

Pro vyšší mechanickou účinnost má plynulá převodovka CASE IH CVXDRIVE 4 mechanické rozsahy. Jejich změna je naprosto nezatelná díky použití dvouspojkové technologie. Plynulé změny rozsahů z klidu až do nejvyšších otáček, integrované plazivé rychlosti a dvouspojková technologie. Unikátní funkcí je „aktivní klidová regulace“.

ÚSPORY PALIVA DÍKY APM, NEZÁVISLE NA PRACOVNÍM ÚKOLU

Systém APM automaticky reguluje rychlost traktoru v závislosti na optimálních otáčkách motoru a převodovém poměru, aby maximalizoval výkon a snížil provozní náklady. Řidiči stačí jen přesunout páku Multicontroller nebo sešlápnout pojezdový pedál a APM se postará o ostatní. Pro ještě větší úsporu paliva je maximální rychlosti 56 km/h dosaženo při pouhých 1.550 ot/min – ideální do dopravy.

DĚLENÝ RUČNÍ PLYN ECODRIVE

Dělený ruční plyn ECODRIVE umožňuje řidiči předvolit minimální a maximální otáčky motoru a upravit tak rozsah otáček motoru podle dané práce. To vám pomáhá šetřit palivo a navíc je to neskutečně snadné!

PŘEVODOVKA CVXDRIVE – PLYNULÁ AKCELERACE MEZI 0 A 56 KM/H

SLUČOVACÍ PLANETOVÝ PŘEVOD – KOMBINACÍ OTÁČEK MOTORU A HYDROSTATICKÉ JEDNOTKY JE MOŽNÉ DOSÁHNOUT „AKTIVNÍ KLIDOVÉ REGULACE“

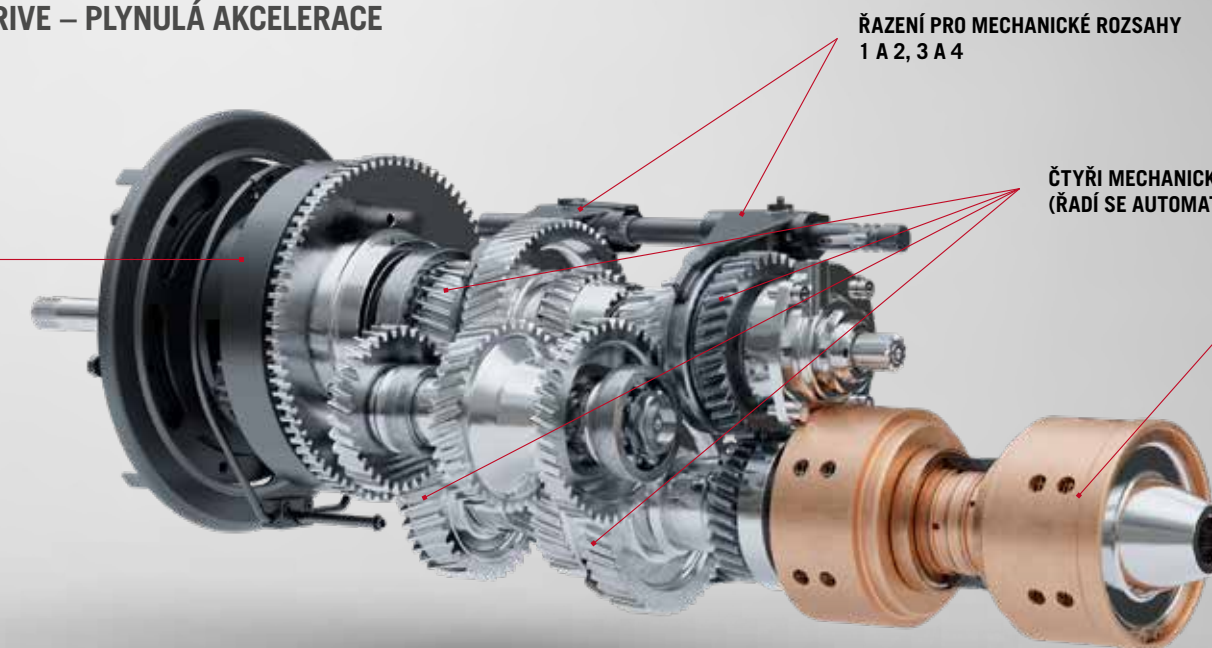

ŘAZENÍ PRO MECHANICKÉ ROZSAHY 1 A 2, 3 A 4

ČTYŘI MECHANICKÉ ROZSAHY (ŘADÍ SE AUTOMATICKY)

DVOUSPOJKOVÁ TECHNOLOGIE SPOJKA A/B

PŘEVODOVKA CVXDRIVE

NOVÝ ZÁŽITEK Z JÍZDY S MOŽNOSTÍ INDIVIDUÁLNÍHO NASTAVENÍ PŘEVODOVKY

Softwaroví inženýři Case IH rozšířili výkonnost a ovladatelnost systému CVXDrive o nové možnosti řízení APM poskytující větší plynulost a citlivost. Řidiči si mohou vybrat ze třech předdefinovaných nastavení nebo nastavení sami upravit podle svých potřeb na displeji AFS Pro 1200.

- Akcelerace/decelerace
- Rychlost reverzace
- Citlivost plynového pedálu



JEDNODUCHÉ OVLÁDÁNÍ NASTAVTE RYCHLOST – APM SE POSTARÁ O OSTATNÍ

PŘIPRAVEN NA JAKOUKOLIV PRÁCI

Obratnost a síla v perfektní harmonii.

S VYNIKAJÍCÍM POMĚREM VÝKONU A HMOTNOSTI A VYSOKOU MAXIMÁLNÍ CELKOVOU HMOTNOSTÍ JSOU TRAKTORY OPTUM IDEÁLNĚ PŘIPRAVENÉ PRO PRÁCI NA POLI I NA SILNICI.



POHON

PERFEKTNÍ KONTAKT S PŮDOU

Odpružení přední nápravy se zdvihem 110 mm zajišťují dvojčinné válce, aby jízda na silnici byla velmi pohodlná a přenos výkonu na poli optimální. Uděláte více práce za kratší dobu.

OB RATNÝ A STABILNÍ

Nápravy traktorů Optum AFS Connect jsme sami vyvinuli a zkonstruovali pro nejvyšší zatížení. Motor je namontovaný na extrémně robustní olejové vaně s hmotností 270 kg, která tvoří pevný rám traktoru. Přední HD náprava má vysoké dovolené zatížení a tím má Optum vysokou celkovou homologovanou hmotnost 16.800 kg. Užitečné zatížení Optumu je neuvěřitelných 6.300 kg, nejvyšší ve své kategorii. Díky tomu je Optum AFS Connect velmi všestranný.

TRAKCE PRO KAŽDOU ČINNOST

Malý poloměr otáčení, automatický pohon přední nápravy a systém řízení uzávěrky diferenciálu zajišťují obratnost na poli. Snížený prokluz dále zlepšuje účinnost a šetří palivo. Všechny parametry pro aktivaci a deaktivaci pohonu přední nápravy a uzavření diferenciálu lze snadno nastavit nebo upravit na monitoru AFS Pro 1200.

ÚSPĚCH JE VE VZDUCHU

Na přání dodávaný systém sledování tlaku v pneumatikách může monitorovat až 16 kol (včetně kol přívěsu). Ovládá se výhradně prostřednictvím monitoru AFS Pro 1200, kde můžete zadávat žádané hodnoty, aby vaše produktivita byla ještě vyšší. Odchylka od žádané hodnoty neprodleně vygeneruje varovné hlášení na displeji. Díky tomu se vám už nestane, že při defektu zničíte drahou pneumatiku.

ODPRUŽENÍ PŘEDNÍ NÁPRAVY PRACUJE V OBOU SMĚRECH: VĚTŠÍ KOMFORT, LEPŠÍ TRAKCE A BEZPEČNOST.



- Pevná konstrukce – vysoké užitečné zatížení díky maximální přípustné celkové hmotnosti zvýšené na 16.800 kg
- Vysoké užitečné zatížení 6.300 kg
- Ideální rozvor 299 cm pro jízdní stabilitu, obratnost a skvělé tahové vlastnosti
- Brzděná a odpružená přední náprava třídy 4.75 se zdvihem 110 mm
- Robustní HD provedení přední nápravy s tahovým bodem uprostřed traktoru
- Sedlové odpružení přední nápravy s možností nastavení tuhosti
- Čtyři vysoce výkonné brzdové kotouče na zadní nápravě pro zajištění bezpečnosti
- Řízení pohonu přední nápravy a uzávěrky diferenciálu

NÁŠ CÍL: VAŠE BEZPEČNOST

Pečujeme o vás a chráníme vše důležité.

BEZPEČNOST JE DŮLEŽITÝ ATRIBUT ZEMĚDĚLSKÝCH STROJŮ, KTERÝ MÁ VELKÝ VLIV NA VÝVOJ NAŠICH VÝROBKŮ. OPTUM AFS CONNECT JE VYBAVENÝ NEJMODERNĚJŠÍ TECHNOLOGIÍ PRO ZVÝŠENÍ BEZPEČNOSTI NA SILNICI I NA POLI, ANIŽ ZATĚŽUJE ŘIDIČE DALŠÍMI ČINNOSTMI.



CHYTRÉ BRZDĚNÍ

Vysoce účinná motorová brzda s automatickým režimem poskytuje až 149 kW brzdného výkonu navíc. Tím se snižuje využití provozní brzdy o 30 %, což výrazně prodlužuje její životnost a pomáhá vám šetřit provozní náklady.

SYSTÉM ACTIVE HOLD CONTROL JAKO STANDARDNÍ VYBAVENÍ

Plynulá převodovka CVXDrive je vybavená systémem Active Hold Control – aktivní klidové regulace, který vám umožňuje zastavení a rozjezd ve svazích bez použití spojky nebo brzdy. Součástí standardní výbavy je i elektronická parkovací brzda, která se automaticky uvolní po zvolení směru jízdy.

INOVACE PRO BEZPEČNĚJŠÍ BRZDĚNÍ

Vyspělý systém brzdění přívěsu Advance Trailer Brake, jímž jsou vybaveny traktory Optum AFS Connect, zvyšuje bezpečnost ve složitých situacích. Patentovaný systém aktivně rozpozná aktuální jízdní situaci stejně jako změny zatížení setrvačnicku a stabilizuje traktor pulzní aktivací pneumatických brzd přívěsu. Rovněž stabilizuje soupravu traktor/přívěs, když chcete zpomalit zatažením páky Multicontroller zpět nebo sešlápnutím brzdového pedálu, a pomáhá udržet traktor a přívěs v přímé linii.



BEZ VYSPĚLÉHO SYSTÉMU BRZDĚNÍ PŘÍVĚSU

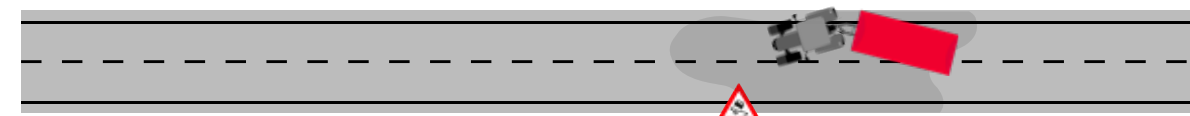

S VYSPĚLÝM SYSTÉMEM BRZDĚNÍ PŘÍVĚSU



VYSPĚLÝ SYSTÉM BRZDĚNÍ PŘÍVĚSU AKTIVNĚ ROZPOZNÁ AKTUÁLNÍ JÍZDNÍ SITUACI A POMOCÍ BRZD PŘÍVĚSU STABILIZUJE SOUPRAVU TRAKTORU S PŘÍVĚSEM.



VÝZVA PŘIJATA

Vysoký výkon pro každý úkol.

Možnosti vývodového hřídele jsou důležité pro co nejefektivnější provoz aktivně hnaného nářadí. Můžete bez problémů používat energeticky vysoce náročná nářadí jako štěpkovače nebo lisy na hranaté balíky. Unikátní je přední dvourychlostní vývodový hřídel.

Dokonale vyvážený, vysoce výkonný hydraulický systém ve spojení s prvotřídními, vysoce výkonnými hydraulickými čerpadly vám pomůže úspěšně každodenní pracovní výzvy.

Mysleli jsme také na větší komfort práce – s novými podsvícenými páčkami ovládání vnějších okruhů hydrauliky a jejich libovolně programovatelných rozvaděčů.

VÝKON PŘESNĚ TEHDY A TAM, KDE HO POTŘEBUJETE

Velký výkon na vývodovém hřídeli při nízkých otáčkách.

V TĚŽKÝCH PODMÍNKÁCH NA POLI NOVÝ OPTUM AFS CONNECT UKAZUJE, JAK DOBŘE JE NAVRŽENÝ, A PODÁVÁ SVŮJ NEJLEPŠÍ VÝKON – S ROBUSTNÍM VÝVODOVÝM HŘÍDELEM, KTERÝ JE PERFEKTNĚ SLADĚNÝ S VYSOKÝM VÝKONEM MOTORU TRAKTORU.



INTUITIVNÍ LAYOUT PRO NASTAVENÍ AUTOMATICKÉHO ZAPÍNÁNÍ A VYPÍNÁNÍ PŘEDNÍHO A ZADNÍHO VÝVODOVÉHO HŘÍDELE

VÍCE MOŽNOSTÍ – VĚTŠÍ EFEKTIVITA

Optum AFS Connect se dodává standardně se čtyřrychlostním zadním vývodovým hřídelem (540/540E/1.000/1.000E). Otáček ECO se dosahuje při nízkých otáčkách motoru 1.600 ot/min, což významně snižuje spotřebu pohonných hmot. Unikátní výbavou, kterou vám nikdo jiný nenabídne, je dvourychlostní přední vývodový hřídel (1.000/1.000E). Otáčky se volí elektronicky prostřednictvím monitoru AFS Pro 1200.

CHYTRÉ A BEZPEČNÉ OVLÁDÁNÍ

Optum AFS Connect samozřejmě nabízí režim pozvolného rozběhu a hydraulickou brzdu vývodového hřídele. Tyto funkce lze snadno a efektivně uložit do systému souvratové automatiky HMC II.

VÝHODY

- Zadní čtyřrychlostní vývodový hřídel
- Přední dvourychlostní vývodový hřídel
- Automatika předního i zadního vývodového hřídele
- Pozvolný rozběh vývodového hřídele šetří vaše nářadí
- Ovládání vývodového hřídele může být plně integrované v souvratové automatice HMC II

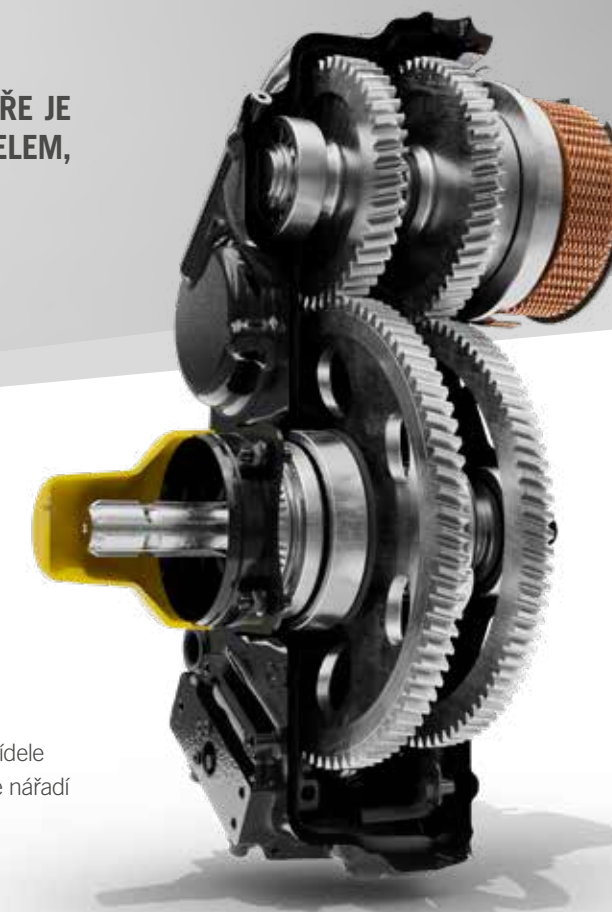

	Otáčky vývodové hřídele	Otáčky motoru [ot/min]
4 rychlostní zadní vývodový hřídel	540/540E/1.000/1.000E	1.930/1.598/1.853/1.583
2 rychlostní přední vývodový hřídel	1.000/1.000E	1.886/1.585

PERFEKTNÍ TAH: NÁŠ VYSOCE VÝKONNÝ HYDRAULICKÝ SYSTÉM

Víme, jak nejlépe pracovat pod tlakem.

MY V CASE IH VÍME, ŽE VYSOKÁ MÍRA VYUŽITÍ MÁ KLADNÝ VLIV NA CELKOVOU HOSPODÁRNOST VAŠEHO TRAKTORU. PROTO JSME NAVRHLI HYDRAULICKÝ SYSTÉM TAK, ABYCHOM ROZŠÍŘILI MOŽNOSTI POUŽITÍ TRAKTORU OPTUM AFS CONNECT. S VYŠŠÍM VÝKONEM A PŘESNOSTÍ VÁŠ STROJ ZDOLÁ JAKOUKOLI VÝZVU.

DEJTE SE DO TOHO A POCHLUBTE SE

Srdcem hydraulického systému je perfektně vyladěný axiální hydrogenerátor s kompenzací tlaku a průtokem s průtokem 220 l/min. Zásobuje až 5 elektricky ovládaných zadních a 3 středové rozvaděče vnějších okruhů hydrauliky. Robustní zadní třibodový závěs unese až 11.058 kg. Integrovaný litinový přední třibodový závěs s těžištěm blíže traktoru zvládne unést plných 6.016 kg.

ÚSPĚCH POD TLAKEM

Pro stroje vyžadující plný průtok oleje, a které mají svoji regulaci, je k dispozici deska Power Beyond. Optum nabízí i možnost odebrat pro externí stroje až 90 l oleje. Díky tomu jde ovládat velké hydraulické válce – například výtlačné čelo velkého návěsu.

ZCELA NOVÉ ROZVADĚČE VNĚJŠÍCH OKRUHŮ HYDRAULIKY

Nové rychlospojky hydraulických okruhů je nyní možné zapojovat a odpojovat pod tlakem. Díky tomu je běžné denní připojování a odpojování nářadí ještě rychlejší a pohodlnější. Barevné označení rychlospojek zabraňuje chybám při připojování nářadí.

NIKDY JSTE NEMĚLI TAKOVOU SVOBODU

Ovladače vnějších okruhů hydrauliky nastavují nový standard konfigurovatelnosti a komfortu. Pomocí monitoru AFS Pro 1200 můžete libovolně nakonfigurovat ovládání až 6 hydraulických okruhů na páce Multicontroller a na joysticku. Na loketní opěrce Multicontroller se nachází 4 barevně podsvícené páčky hydraulických okruhů, které mění barvu podle toho, který vnější okruh jim byl přiřazen.



PROGRAMOVATELNÝMI TLAČÍTKY SE DOSTANETE PŘÍMO DO NASTAVOVACÍHO MENU PRO NAKONFIGUROVÁNÍ VNĚJŠÍCH OKRUHŮ HYDRAULIKY.



KONFIGUROVATELNÁ, BARVU MĚNÍCÍ OVLÁDACÍ TLAČÍTKA UMOŽŇUJÍ INDIVIDUÁLNÍ PŘÍRAZENÍ ZADNÍCH HYDRAULICKÝCH OKRUHŮ



DALŠÍ ÚROVEŇ PROFITABILITY

Vítejte v chytré a uživatelsky přívětivé budoucnosti.

Jako jeden z předních výrobců technologie přesného zemědělství vám Case IH pomáhá zlepšit výkon a být připraven na budoucnost.

Proto nabízíme řadu aplikací, jež spojují vstupní informace s jedinečným telematickým portálem AFS Connect do podoby systému cílené správy dat pro registrované stroje. To samozřejmě zahrnuje také úplnou ISOBUS kompatibilitu a systém souvratové automatiky HMC II.

Připravte se na opakovatelnou přesnost, menší překryvy, nižší provozní náklady a maximalizaci zisků – připravte se na pokročilé zemědělství!



PRACUJTE CHYTŘEJI A EFEKTIVNĚ: CASE IH AFS™

Maximální přesnost pro váš úspěch.

SYSTÉMY POKROČILÉHO ZEMĚDĚLSTVÍ CASE IH (AFS™) JSOU JIŽ DÉLE NEŽ JEDNU DEKÁDU NA ŠPIČCE PŘESNÉHO ZEMĚDĚLSTVÍ. NÁSTROJE CASE IH AFS ZAHRNÚJÍ VŠECHNO, CO POTŘEBUJETE PRO DOSAŽENÍ OPAKOVATELNÉ PŘESNOSTI AŽ NA 1,5 CM, MENŠÍCH PŘEKRYVŮ, SNIŽENÝCH PROVOZNÍCH NÁKLADŮ A MAXIMALIZACI SVÉ ZISKOVOSTI.



ŠPIČKOVÁ PŘESNOST V OBORU

Nový traktor Optum CVXDrive AFS Connect je vybavený třemi novými systémovými komponenty, které vám umožňují naprogramovat funkce přesného zemědělství a systémy traktoru podle vašeho přání:

- Monitor AFS Pro 1200 s dotykovou obrazovkou s vysokým rozlišením: Je navržený pro intuitivní navigaci. Vzdálené zrcadlení displeje propojí řidiče s manažerem farmy, zatímco s ním můžete pomoci handsfree telefonovat.
- Nový operační systém AFS Vision Pro: Umožňuje vám nakonfigurovat funkce přesného zemědělství, systémy traktoru a konektivitu podle vašich preferencí.
- Přijímač AFS Vector Pro: Zjednodušuje korekční možnosti při navádění od základní (WAAS a AFS 1) přes střední (AFS 2) až po vysokou (RTK a AFS RTK+) úroveň přesnosti.

ÚROVEŇ PŘESNOSTI 1,5 CM S RTK*

AFS RTK+ je korekce navádění využívající síť mobilních operátorů, jež umožňuje snadno a opakovatelně dosáhnout přesnosti až 1,5 cm, redukuje překryvy, snižuje vstupní náklady a maximalizuje váš výnosový potenciál. Díky systému RTK Fill lze překlenout výpadky signálu trvající až 20 minut, jakmile se stroj rozjede. Můžete tedy pokračovat bez přerušení a stále s maximální přesností.

S ACCUGUIDE STÁLE NA STOPĚ

Plně integrovaný naváděcí systém AccuGuide vám pomůže provést práci na poli a zlepšit agronomickou výkonnost. Zajišťuje přesnost mezi přejezdy a spolehlivost bez ohledu na sezónu, činnost nebo tvary (pole, kruh, křivka, souvrať, spirála a přímka), redukuje překryvy a vynechávky.



VÝHODY

- K dispozici je několik úrovní přesnosti signálu (WAAS, EGNOS Novatel, AFS1, AFS2 a AFS3 RTK signály)
- Přijímače používají GPS, Galileo, BeiDou a GLONASS pro maximální pokrytí signálem
- Na přání vysoce přesný signál RTK+ s úrovněmi přesnosti blízko 1,5 cm
- Integrovaná automatická navigace AccuGuide pro Optum AFS Connect
- X-Fill překlene výpadky RTK+ signálu trvající až 20 minut



DIGITÁLNÍ FLEXIBILITA: AFS CONNECT

Nalezněte svůj vlastní způsob hospodaření!

AFS CONNECT VÁM UMOŽŇUJE DÁLKOVĚ SLEDOVAT A SPRAVOVAT VAŠI FARMU, VOZOVÝ PARK A DATA A OPTIMALIZOVAT VAŠE ČINNOSTI, PRODUKTIVITU A FLEXIBILITU. DÍKY TOMU MŮŽETE OMEZIT PROSTOJE NA MINIMUM. MÁTE K DISPOZICI VŠECHNY INFORMACE, A MŮŽETE TAK KDYKOLI A KDEKOLI ÚSPĚŠNĚ ŘÍDIT SVŮJ PROVOZ!



OBSAHUJE 3 ROKY
SERVISNÍCH SLUŽEB
AFS CONNECT

UŽIVATELSKY PŘÍVĚTVIVÉ ROZHRAŇÍ

- K dispozici je pro vás nové, intuitivní a přepracované rozhraní
- Ergonomická platforma rozdělená do 3 sekcí: vozový park, farma a data

SPRÁVA ŠETŘÍCÍ ČAS

- Vizualizace dat z několika strojů na jednom poli
- Můžete řídit svoji činnost a přenášet data z kanceláře do strojů a naopak

ROZHODOVÁNÍ ZAJIŠŤUJÍCÍ MAXIMÁLNÍ PRODUKTIVITU

- Upozornění na důležité provozní parametry a jejich vizualizace
- Připojení a bezpečné sdílení s rozhraním API (Application Programming Interface)

ZJISTĚTE AKTUÁLNÍ STAV SVÝCH BĚŽNÝCH ČINNOSTÍ

- Můžete si prohlížet, sdílet a spravovat data za provozu, v reálném čase, ze všech zařízení
- Můžete se dálkově podívat na telematické údaje stroje a chybové kódy

NEJLEPŠÍ ŘEŠENÍ, KDYŽ JSTE NA CESTÁCH

- Živá mapa aktuální polohy strojů vám umožňuje vyhledat pozici stroje a zjistit směr jeho jízdy
- Pomocí různých aplikací (např. WhatsApp) můžete na svém telefonu sdílet informace o vozidlech, jejich polohách a směrech



NAVŠTIVTE NÁS NA
MY.CASEIH.COM
My CASE IH
AGRICULTURE



VAŠE NOVÁ DESTINACE PRO PODPORU PRODUKTŮ CASE IH

MYCASEIH je nová bezplatná cloudová platforma, která vám poskytuje jediné přihlašovací místo pro přístup ke všemu, co souvisí s vašimi zemědělskými stroji Case IH. Můžete si udělat přehled o všech svých strojích a zařízeních, spravovat své uživatele a zpřístupnit sekci podpůrných znalostí s návody k používání, pomocnými dokumenty, katalogy náhradních dílů a mnoho dalšího. Platforma je k dispozici na všech zařízeních: chytrém telefonu s operačním systémem Apple i Android, tabletu i stolním počítači.



SPRÁVA FARMY

KAŽDÝ DEN UDĚLEJTE VÍC
OPTIMALIZUJTE SVŮJ ČAS SNADNOU ORGANIZACÍ POLÍ,
APLIKACÍ A ZEMĚDĚLSKÝCH DAT

ŘÍDTE SVOJI SPOLEČNOST

Správa vašich polí a dat může být časově náročná. AFS Connect optimalizuje váš čas snadnou organizací polí, aplikací a agronomických dat.

Máte po ruce všechny informace, a můžete tak zvýšit svoji provozní výkonnost.

Vizualizace dat: Zpřístupněte agronomická data všech svých výsevních, aplikačních a sklizňových činností téměř v reálném čase. Týká se to informací o topografii, počasí, zařízeních nebo předpisech.

Hlášení: Získávejte všechny důležité zemědělské informace na cestách nebo přímo ze svých zařízení. Plánujte nadcházející činnosti, řiďte logistiku, sdílejte data s důvěryhodnými poradci a provádějte informovaná rozhodnutí.

Použitelnost: Sledování veškerých provozních činností nebylo nikdy jednodušší. Ať už jste na cestách, v terénu nebo v kanceláři, intuitivní uživatelské rozhraní vás informuje.



SPRÁVA VOZOVÉHO PARKU

SLEDUJTE, MONITORUJTE A SPRAVUJTE
CELÝ SVŮJ VOZOVÝ PARK, SLEDUJTE POLOHU SVÝCH STROJŮ
A JEJICH PARAMETRY V REÁLNÉM ČASE

ŘÍDTE SVOJI PRODUKTIVITU

Pokud všechna vaše zařízení budou pracovat efektivně a jen s malými nebo dokonce žádnými prostoji, budete mít klidnou mysl. Ta se dostaví také tehdy, když budete pracovat chytřeji a budete vědět, že děláte všechno, co je ve vašich silách, aby vám každé vegetační období poskytlo maximum.

Přehled vozového parku: Získejte přístup k důležitým informacím s podrobnými údaji o výkonu každého stroje podle typu vozidla. Přehledná mapa umožňuje vizualizaci připojených zařízení, abyste mohli účinněji provádět polní práce a koordinovat vozový park.

Stránka podrobností o vozidle: Zpřístupněte aktuální činnosti stroje a získejte týdení zprávu o stavu vozidla podle času a spotřeby paliva.

Historie výstrah a upozornění: Prohlížejte si a filtrujte chyby poskytnuté obsluze na displejích v kabině. Nakonfigurujte a nastavte upozornění k údajům, jako je rychlost vozidla, teplota oleje, zatížení motoru nebo hladina paliva, a přijímejte je prostřednictvím webu nebo textových zpráv.



SPRÁVA DAT

PŘIPOJENÍ A SDÍLENÍ DAT
KDYKOLI A KDEKOLI BEZPEČNĚ SDÍLEJTE SVOJE ZEMĚDĚLSKÁ
DATA S DŮVĚRYHODNÝMI PARTNERŮY

ŘÍDTE VÝMĚNU SVÝCH DAT

Bez problémů spravujte, sdílejte a přesouvejte data – to všechno s jistotou, že neztratíte plnou kontrolu nad svými preferovanými důvěryhodnými obchodními partnery.

Bezpečné sdílení dat: Bezpečně sdílejte vybraná data s důvěryhodnými partnery a ponechte si plnou kontrolu nad tím, kdo může zpřístupnit jednotlivé vygenerované údaje.

Partnerské třetí strany: Bezdrátově a dvoucestně přenášejte data mezi AFS Connect a důvěryhodnými externími dodavateli (AgDNA, Cropio, Farmers Edge™, Trimble® Ag Software, Climate Field View...), aby vám zemědělská data přinášela maximální užitek a mohli jste provádět běžná manažerská rozhodnutí.

Řešení pro smíšené vozové parky: Zákazníci Case IH profitují z komplexního řešení pro sdílení dat díky dvěma aktuálním partnerstvím:

- DataConnect je nové cloud-to-cloud rozhraní, v partnerství s CLAAS, 365FarmNet, John Deere a New Holland. Majitelé vozových parků s různými značkami se mohou těšit na snadnější výměnu a správu dat bez problémů s kompatibilitou.
- S univerzálním rozbočovačem pro přenos dat Agrirouter (týká se mnoha dalších značek traktorů a nářadí jako AGCO, SDF, Krone, Pöttinger, Lemken, Kuhn atd., seznam je k dispozici na <https://my-agrirouter.com/en/agrirouter/brands/>) budete mít podporu pro zajištění kompatibility systémů správy dat traktorů a nářadí.



DOSÁHNĚTE VRCHOLU **PRODUKTIVITY!**

Souvraťová automatika HMC II a AccuTurn Pro ve spojení s integrovaným ISOBUS.



DALŠÍ ÚROVEŇ **PROAKTIVITY** – S PLNOU DÁLKOVOU PODPOROU

Digitální pomoc. Všude. Kdekoli. Kdykoli.

Život někdy přináší okamžiky, které si nemůžete nechat ujít. S pomocí AFS Connect se dostanete, kam chcete. Ať je to na hřišti, nebo se prostě chcete připojit k rodině u jídelního stolu. Nemusíte být v kabině, abyste viděli přesně to, co vidí obsluha.

S novým monitorem AFS Pro 1200 můžete využívat funkce dálkového prohlížení displeje, na dálku diagnostikovat záležitosti údržby a servisu a automaticky přijímat aktualizace softwaru stroje.

ZRCADLENÍ DISPLEJE NA DÁLKU

Nezáleží na tom, kde se šéf farmy nebo prodejce nachází, může se snadno podívat přesně na to, co vidí řidič na obrazovce v kabině traktoru.

DÁLKOVÁ SERVISNÍ PODPORA

Není čas na prostoje. Nyní můžete ve spolupráci s místním prodejcem Case IH vzdáleně diagnostikovat problémy s údržbou a servisem a identifikovat součásti nutné pro zachování funkce a chodu.

FIRMWARE VZDUCHEM (FOTA)

Prodejce může bezdrátově aktualizovat váš operační firmware a tak vám poskytnout výhodu nových vlastností, funkcí a rozšíření.

VÝHODY

- Obsluha může zůstat na poli a v kabině
- Optimalizujete svůj čas
- Provádíte lepší a informovanější manažerská rozhodnutí

HMC II – AUTOMATIZOVANÉ OTÁČENÍ NA SOUVRATI

Modely Optum mají nejmodernější souvraťovou automatiku HMC II, jež je navržena pro podporu řidiče při otáčení na souvrati. Každý krok lze naprogramovat v závislosti na času podle ujeté vzdálenosti. Kromě toho je možné nastavit spouštěcí události různých automatizovaných funkcí, například snížení otáček motoru po zvednutí nářadí. Souvraťovou sekvenci lze zaznamenat za jízdy, nebo naprogramovat při stojícím traktoru. Sekvenci je možno přehrát manuálně nebo automaticky prostřednictvím ovladače Multicontroller nebo monitoru AFS Pro 1200.

ISOBUS TŘÍDY III – OPTIMALIZOVANÁ RYCHLOST PODÁVÁNÍ

Se systémem ISOBUS III lze nářadí snadno ovládat přímo z monitoru AFS Pro 1200. Se systémem ISOBUS III nářadí automaticky ovládá některé funkce traktorů Optum. Traktor v závislosti na nářadí automaticky nastaví pojezdovou rychlost, řízení (vybavení na přání), polohu závěsu a otáčky vývodového hřídele nebo lze přímo ovládat funkce rozvaděčů vnějších okruhů hydrauliky. Výsledkem je perfektní spolupráce a optimální výkon nářadí i traktoru.

ACCUTURN – CHYTRÉ OTÁČENÍ NA SOUVRATI

Systém lze plně přizpůsobit podle potřeb uživatele, takže si můžete vybrat z několika spouštěcích událostí otáčení, zvolit brzké nebo pozdní otočení, přeskočit až 12 závěrů nebo při práci s dlouhým nářadím upravit dráhu otáčení pro optimalizaci polohy nářadí při návratu do záběru.

Kromě snížení počtu vynechávek a překrytí systém zajišťuje kolmou polohu nářadí po každém otočení. Tím bude vaše pole i na souvratích optimálně zpracované.

Integrovaný naváděcí systém Accuguide zvyšuje přesnost otáčení vašeho vozidla a pomáhá snižovat náklady na palivo a práci, což vede ke zvýšení celkové produktivity.

VÝHODY

- Souvraťová automatika HMC II automatizuje pracovní postupy v zájmu menší únavy řidiče a vyšší produktivity.
- Vybavení na přání ISOBUS III pro nejlepší efektivitu; připojené nářadí ovládá například rychlost traktoru, řízení (vybavení na přání), zvedání a spouštění závěsu a otáčky vývodového hřídele.
- AccuTurn Pro spojuje funkce automatického řízení a otáčení na souvrati pro zajištění úplné automatizace.

NOVÁ, VYŠŠÍ ÚROVEŇ OCHRANY

Jistota skvělé údržby a záruk.

Pro oblast služeb platí totéž, co pro všechny naše stroje a produkty: Pouze to nejlepší je dost dobré. Máte-li dotaz nebo potřebujete a rychlou pomoc, jsme tu vždy pro vás. Využíváme k tomu naši hustou síť autorizovaných dealerů a nové možnosti vzdáleného připojení. Profitujete také z našich pečlivě promyšlených balíčků služeb a programů. Všechny součásti našich strojů splňují nejvyšší standardy kvality – ale pokud by se něco pokazilo, máme potřebné odborné znalosti, můžeme zaručit rychlou odezvu a nabídnout široký sortiment originálních náhradních dílů. Na nás se můžete spolehnout: vždy se postaráme o vás i vaše podnikání!



MYSLÍME VŽDY NA PRODUKTIVNÍ ČAS

Protože ten je pro vás nejdůležitější.

POKRAČUJTE V JÍZDĚ!

Čeká-li vás rušný den, je údržba traktoru to poslední, čím chcete ztrácet čas. Pokud provozujete traktor Optum, denní kontroly a pravidelná údržba jsou rychlé. Například chladič se snadno čistí a vzduchový filtr je vhodně umístěn pro rychlou kontrolu. Proveďte tedy rychlou kontrolu a vyrazte!

MAXIMÁLNÍ DOBA PROVOZUSCHOPNOSTI, MINIMÁLNÍ NÁKLADY NA SERVIS

Traktor Optum AFS Connect s technologií motoru HI-eSCR2 vás nechá pracovat a sníží na minimum údržbu a nákladné prostoje. Dlouhé servisní intervaly 750 hodin jsou jen jednou z mnoha vlastností, které snižují vaše náklady na údržbu a servis.

MOŽNOSTI PODPORY NA DÁLKU

Nové možnosti konektivity pro Optum CVXDrive AFS Connect pomáhají maximalizovat dobu provozuschopnosti a práce na poli podpůrnými funkcemi:

- Vzdálená servisní podpora: umožňuje prodejčům identifikovat na dálku potřebu údržby a servisu, proaktivně určit, jaké díly jsou nutné, aniž by museli ihned přijet k traktoru.
- Vzdálené zrcadlení displeje: díky němu manažer farmy nebo prodejce může vidět přesně to, co vidí obsluha na displeji AFS Pro 1200 v kabině.
- Aktualizace softwaru na dálku (FOTA): umožňuje prodejčům bezdrátově aktualizovat software v traktoru.



SERVISNÍ TÝM

Bud' farmářem, my se postaráme o ostatní.

SERVISNÍ TÝM CASE IH, HUSTÁ SÍŤ PRODEJČŮ PODPOROVANÁ TECHNICKOU PODPOROU, ŠPIČKOVÉ PODPŮRNÉ NÁSTROJE CASE IH, MODERNÍ METODY ŠKOLENÍ, ŠPIČKOVÝ MANAGEMENT NÁHRADNÍCH DÍLŮ A VÝKONNÁ LOGISTIKA POSKYTUJÍ ZÁKAZNÍKŮM CASE IH VYNIKAJÍCÍ A VŠESTRANNÉ POPRODEJNÍ SLUŽBY. TO VŠE VÁM UMOŽNÍ SE PLNĚ VĚNOVAT PRÁCI NA POLI!

GENUINE PARTS
UDRŽUJEME VAŠE ZAŘÍZENÍ V CHODU.

Autorizovaní dealeři a naši technici pracující v našem call-centru a jejich kolegové v oddělení logistiky, ti všichni jsou součástí servisní sítě Case IH. Absolvovali náročná školení, aby vám mohli odborně poradit, vyřešit problémy, zajistit a hned odeslat správné originální náhradní díly Case IH tak, abyste je dostali druhý den nebo ještě dříve a váš stroj byl stále ve špičkové kondici.

MAXSERVICE
PO CELÝ DEN. PO CELÉ ZEMI.

Když pracujete po celý den, služba MaxService zajišťuje, že nikdy nejste sami. Je to speciální linka, která vás spojuje se servisním týmem Case IH 24 hodin po 7 dnů v týdnu. Technici na telefonu u místního prodejce jsou připraveni pomoci vám technickou radou, softwarovými řešeními a objednaním originálních náhradních dílů. Ve vrcholící sezoně vám naše havarijní služba pomůže pokračovat v práci.

SAFEGUARD WARRANTY
CHRÁNÍ VÁS TŘÍLETÁ ZÁRUKA.

Nejlepší věci přicházejí po třech: Naše mimořádně vysoké standardy kvality a průběžné zdokonalování našich výrobků nám umožnily poskytnout vám tříletou tovární záruku. Tato záruka se vztahuje na všechny nutné opravy a ve 2. a 3. roce rozšiřuje základní záruku. Vztahuje se na práci a originální díly Case IH při každé záruční opravě. Pro přesné podmínky záruky kontaktujte svého autorizovaného prodejce Case IH!

SAFEGUARD CONNECT
PROFESIONÁLNÍ ÚROVEŇ SLUŽEB.

Speciálně navržený servisní balíček Case IH zahrnuje všechny naše profesionální služby ve spojení s výhodami telematiky traktoru Optum AFS Connect. Balíček obsahuje:

- Předpalcenou telematiku AFS Connect na 3 roky
- Prodlouženou záruku na 3 roky/3.000 h
- 24/7 MAXSERVICE
- Plnou podporu od autorizovaného prodejce Case IH se vzdálenou diagnostikou, předsezonními kontrolami a školením obsluhy.

AGRICS

AGRI CS a.s., Hybešova 14, 693 01 Hustopeče
+420 519 402 285, info@agrics.cz
Výhradní dovozce CASE IH do ČR.
www.agrics.cz

Váš prodejce:

CASE IH
AGRICULTURE



CASE IH